



DEN NORSKE KIRKE

Fredrikstad kirkelige fellesråd

Møteinnkalling **Kirkelig fellesråd**

Møtested: Kråkerøy menighetssenter
Møtet starter med befaring på kirkegården (minnelund) og i kirken.

Tidspunkt: 17.02.2021 kl. 18.30 - 21.00

Eventuelle forfall meldes til Jo Edvardsen, telefon 69 9598 21, e-post
joedva@fredrikstad.kirken.no

Varamedlemmer møter etter nærmere avtale.

Fredrikstad, 3. februar 2021

Harald Peter Stette,
leder

Sakliste

- PS 1/21 Godkjenning av protokoll fra møte i fellesrådet 21.10.2020
- PS 2/21 Protokoll fra møte i fellesrådets AU 09.12.2020
- PS 3/21 Valg av leder og nestleder for 2021
- PS 4/21 Mål- og strategiplan 2021 – 2024
- PS 5/21 Budsjett 2021 og handlingsplan 2021-2024
- PS 6/21 Håpets katedral - invitasjon til eierskap
- PS 7/21 Navnet minnelund Kråkerøy kirkegård
- PS 8/21 Orienteringer til fellesrådet 17.02.2021

FREDRIKSTAD KIRKELIGE FELLESRÅD

Saksnr.: 2019/19497
Dokumentnr.: 23
Løpenr.: 258292/2020
Klassering: 012.2
Saksbehandler: Jo Edvardsen

Møtebok

Behandlet av	Møtedato	Utvalgssaksnr.
Kirkelig fellesråd	17.02.2021	1/21

Godkjenning av protokoll fra møte i fellesrådet 21.10.2020

Kirkevergens innstilling

Kirkevergen anbefaler kirkelig fellesråd å fatte slikt vedtak:

1. Protokoll fra møte i fellesrådet 21.10.2020 godkjennes.

Fredrikstad, 25.11.2020

Vedlegg

- 1 Møteprotokoll fellesrådet 21 okt 2020

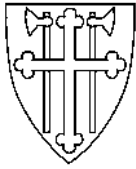

DEN NORSKE KIRKE

Fredrikstad kirkelige fellesråd

Møteprotokoll Kirkelig fellesråd

Møtedato: 21.10.2020,
Tidspunkt: fra kl. 18.00 til kl. 19.10
Møtested: Fredrikstad domkirke, Kirkekjelleren
Fra – til saksnr.: 23/20 – 27/20

Frammøteliste:

Helge Kolstad	Borge
Ingunn Marthinsen Skaarberg	Domkirken
Kate Hoel	Gamle Glemmen
Harald Peter Stette	Glemmen
Tom Odvar Olsen	Gressvik
Kjell Seth Rennesund	Kråkerøy
Svein Andersen	Onsøy
Marit Synøve Granlund	Rolvsøy
Pål Egil Nordli	Torsnes
Marianne Friise Antonsen	Østre Fredrikstad
Kari Mangrud Alvsvåg	Domprost
Hans Ingvald Røed	Kommunens representant

Forfall:

-

Antall stemmeberettigede fremmøtte 12 av 12.

Møtende fra administrasjonen:

Kirkeverge Gisle Kavli, ass. kirkeverge Jo Edvardsen, økonomisjef Karine Nordbø, bygningssjef Heine Langsholt, gravlundssjef Bjørn-Thore Amundsen.

.....
Harald Peter Stette, leder

.....
Kate Hoel, nestleder

Hovedutskrift er sendt til

Fellesrådets medlemmer og varamedlemmer
Menighetsrådene
Tillitsvalgte

Kirkelig fellesråds møte 21.10.2020

Sakliste

- PS 23/20 Godkjenning av protokoll fra møte i fellesrådet 9. september 2020
- PS 24/20 Navnet minnelund Kråkerøy kirkegård, forslag til utforming
- PS 25/20 Møteplan for fellesrådet 2021
- PS 26/20 Statusrapport per 2. tertial 2020
- PS 27/20 Orienteringer til fellesrådet 21.10.2020

PS 23/20 Godkjenning av protokoll fra møte i fellesrådet 9. september 2020

Kirkevergens innstilling

Kirkevergen anbefaler kirkelig fellesråd å fatte slikt vedtak:

1. Protokoll fra møte i fellesrådet 9. september 2020 godkjennes.

Fredrikstad, 07.10.2020

Kirkelig fellesråds behandling 21.10.2020:

Enstemmig vedtatt som innstillingen.

Kirkelig fellesråds vedtak 21.10.2020:

Protokoll fra møte i fellesrådet 9. september 2020 godkjennes.

PS 24/20 Navnet minnelund Kråkerøy kirkegård, forslag til utforming

Kirkevergens innstilling

Kirkevergen anbefaler Fredrikstad kirkelige fellesråd å fatte slikt vedtak:

1. Fellesrådet ber administrasjonen å jobbe videre med det fremlagte forslag til utforming av navnet minnelund på Kråkerøy kirkegård
2. Endelig plan legges frem for fellesrådet til vedtak i møtet 9. desember 2020.

Fredrikstad, 06.10.2020

Kirkelig fellesråds behandling 21.10.2020:

Kirkevergen fremmet ny innstilling til vedtak i møtet:

1. Fellesrådet vil beklage den situasjonen som har oppstått i og med det inngrep som er påført flyttblokken på Kråkerøy kirkegård.
2. Å feste de avsagde bitene på plass igjen vil virke skjemmende og er ingen god løsning.
3. Fellesrådet vil gjerne be Fredrikstad kommune om å uttale seg i sakens anledning.
4. og 5. som den opprinnelige innstillingen

Den nye innstillingen til vedtak ble enstemmig vedtatt.

Kirkelig fellesråds vedtak 21.10.2020:

1. Fellesrådet vil beklage den situasjonen som har oppstått i og med det inngrep som er påført flyttblokken på Kråkerøy kirkegård.
2. Å feste de avsagde bitene på plass igjen vil virke skjæmmende og er ingen god løsning.
3. Fellesrådet vil gjerne be Fredrikstad kommune om å uttale seg i sakens anledning.
4. Fellesrådet ber administrasjonen å jobbe videre med det fremlagte forslag til utforming av navnet minnelund på Kråkerøy kirkegård
5. Endelig plan legges frem for fellesrådet til vedtak i møtet 9. desember 2020.

PS 25/20 Møteplan for fellesrådet 2021

Kirkevergens innstilling

Kirkevergen anbefaler kirkelig fellesråd å fatte slikt vedtak:

1. Fellesrådet fastsetter følgende møtedatoer for 2021:
 - 20. januar
 - 28. april
 - 2. juni
 - 8. september
 - 20. oktober
 - 17. november: fellesmøte for menighetsrådene
 - 15. desember

Fredrikstad, 07.10.2020

Kirkelig fellesråds behandling 21.10.2020:

Enstemmig vedtatt som innstillingen

Kirkelig fellesråds vedtak 21.10.2020:

Fellesrådet fastsetter følgende møtedatoer for 2021:

- 20. januar
- 28. april
- 2. juni
- 8. september
- 20. oktober
- 17. november: fellesmøte for menighetsrådene
- 15. desember

PS 26/20 Statusrapport per 2. tertial 2020

Kirkevergens innstilling

Kirkevergen anbefaler kirkelig fellesråd å fatte slikt vedtak:

1. Tertialrapporten tas til orientering

Fredrikstad, 07.10.2020

Kirkelig fellesråds behandling 21.10.2020:

Enstemmig vedtatt som innstillingen.

Kirkelig fellesråds vedtak 21.10.2020:

Tertialrapporten tas til orientering.

PS 27/20 Orienteringer til fellesrådet 21.10.2020

Kirkevergens innstilling

Kirkevergen anbefaler kirkelig fellesråd å fatte slikt vedtak:

1. Fellesrådet tar orienteringene til etterretning.

Fredrikstad, 07.10.2020

Kirkelig fellesråds behandling 21.10.2020:

Enstemmig vedtatt som innstillingen

Kirkelig fellesråds vedtak 21.10.2020:

Fellesrådet tar orienteringene til etterretning.

FREDRIKSTAD KIRKELIGE FELLESRÅD

Saksnr.: 2019/19497
Dokumentnr.: 25
Løpenr.: 25434/2021
Klassering: 012.2
Saksbehandler: Jo Edvardsen

Møtebok

Behandlet av Kirkelig fellesråd	Møtedato 17.02.2021	Utvalgssaksnr. 2/21
------------------------------------	------------------------	------------------------

Protokoll fra møte i fellesrådets AU 09.12.2020

Kirkevergens innstilling

Kirkevergen anbefaler kirkelig fellesråd å fatte slikt vedtak:

1. Fellesrådet tar protokollen fra arbeidsutvalget 09.12.2020 til etterretning.

Fredrikstad, 02.02.2021

Vedlegg

- 1 Protokoll fra møte i fellesrådets AU 09.12.2020

Saksopplysninger

På grunn av den ekstraordinære situasjonen med smittevernberedskap ble det innkalte møtet i fellesrådet 09.12.2020 avlyst. I stedet møtte fellesrådets AU for å gjøre vedtak i de to økonomisakene som var satt opp på fellesrådets dagsorden, og to øvrige saker.

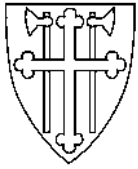

DEN NORSKE KIRKE

Fredrikstad kirkelige fellesråd

Møteprotokoll

Kirkelig fellesråd - arbeidsutvalget

Møtedato: 09.12.2020
Tidspunkt: fra kl. 14.00 til kl 14.30
Møtested: Kirkens hus
Fra – til saksnr.: 4/20 – 7/20

Merknad: På grunn av den ekstraordinære situasjonen med smittevernberedskap ble det innkalte møtet i fellesrådet 09.12.2020 avlyst. I stedet møtte fellesrådets AU for å gjøre vedtak i de to økonomisakene som var satt opp på fellesrådets dagsorden, og to øvrige saker.

Frammøteliste:

Harald Peter Stette	Glemmen
Kate Hoel	Gamle Glemmen (deltok digitalt)
Kari Mangrud Alvsvåg	Domprost

Forfall:

Hans Ingvald Røed	Kommunens representant
-------------------	------------------------

Antall stemmeberettigede fremmøtte 3 av 4.

Møtende fra administrasjonen:

Kirkeverge Gisle Kavli, ass. kirkeverge Jo Edvardsen, økonomisjef Karine Nordbø.

Innkalling og dagsorden ble godkjent

.....
Harald Peter Stette, leder

.....
Kate Hoel, nestleder

Hovedutskrift er sendt til

Fellesrådets medlemmer og varamedlemmer
Menighetsrådene
Tillitsvalgte

Sak AU 4/20 Investeringsbudsjett 2020, rebudsjettering

Saken var opprinnelig fremmet som fellesrådssak 30/20, med følgende innstilling:

Kirkevergens innstilling

Kirkevergen anbefaler arbeidsutvalget å fatte slikt vedtak:

1. Investeringsbudsjett for 2020 rebudsjetteres i henhold til saksopplysningene og med de endringer som er foreslått i vedlegg.

Fredrikstad, 25.11.2020

Arbeidsutvalgets behandling 09.12.2020:

Enstemmig vedtatt som innstillingen.

Arbeidsutvalgets vedtak 09.12.2020:

Investeringsbudsjett for 2020 rebudsjetteres i henhold til saksopplysningene og med de endringer som er foreslått i vedlegg.

Sak AU 5/20 Fordeling av regnskapsresultat 2019

Saken var opprinnelig fremmet som fellesrådssak 31/20, med følgende innstilling:

Kirkevergens innstilling

Kirkevergen anbefaler kirkelig fellesråd å fatte slikt vedtak:

1. Kirker og menigheter, felles må dekke inn merforbruk på 61 000 kr, Kirkevergekontoret får beholde et mindreforbruk på 32 000 kr, og mer- og mindreforbruk på resterende områder strykes.

Fredrikstad, 25.11.2020

Arbeidsutvalgets behandling 09.12.2020:

Enstemmig vedtatt som innstillingen.

Arbeidsutvalgets vedtak 09.12.2020:

Kirker og menigheter, felles må dekke inn merforbruk på 61 000 kr, Kirkevergekontoret får beholde et mindreforbruk på 32 000 kr, og mer- og mindreforbruk på resterende områder strykes.

Sak AU 6/20 Valgkomite for fellesrådet

På sakslista til møtet i fellesrådet 9. desember skulle det ha stått som sak valg av leder og nestleder for neste år. Jf. §1 punkt 3 i "Regler om formene for menighetsrådets og kirkeligfellesråds virksomhet":

3. Menighetsrådet/kirkelig fellesråd velger i det konstituerende møtet og senere hvert år blant sine medlemmer, leder og nestleder. Valget foregår skriftlig. Den som ett år har vært leder, kan unnslå seg valg for det følgende år

Dette valget kan ikke AU gjøre, så det må tas på første møte i 2021. Inntil da får leder og nestleder fortsette i vervene.

Leder har etter innspill fra Gisle spurt Tom Olsen og Marianne Antonsen i administrasjonsutvalget om å være valgkomité. De er begge villige. Vi oppnevner dem til valgkomite ut inneværende periode, for vi vil trenge en valgkomite hvert år til valg av leder og nestleder, og det kan bli behov for supplerende valg til administrasjonsutvalget og andre verv.

Fellesrådslederens innstilling

Som valgkomite for fellesrådet ut inneværende periode velges Marianne Antonsen og Tom Odvar Olsen.

Fredrikstad, 07.12.2020

Arbeidsutvalgets behandling 09.12.2020:

Enstemmig vedtatt som innstillingen.

Arbeidsutvalgets vedtak 09.12.2020:

Som valgkomite for fellesrådet ut inneværende periode velges Marianne Antonsen og Tom Odvar Olsen.

Sak AU 7/20 Håpets katedral, invitasjon til eierskap

Kirkeverge og ass. kirkeverge har 7. des. hatt et møte med biskop Atle Sommerfeldt sammen med Anne Skauen og Solveig Egeland fra Håpets katedral. Temaet er etablering av et bredere forankret eierskap av Håpets katedral i en etableringsfase. Sammen med andre aktører er Fredrikstad kirkelige fellesråd invitert til å etablere et ideelt aksjeselskap. Dette vil innebære lav risiko (forpliktelse til å yte ca 10.000 i aksjekapital), men kan gi en stor gevinst (et kompetansesenter for implementering av grønt skifte og religionsdialog for kirken i Fredrikstad, jfr strategiplanen.). Kirkevergen inviterer AU til en videre orientering på bakgrunn av det vedlagte notatet fra Anne Skauen, og foreslår for AU at saken fremmes for fellesrådet på nyåret.

Vedlegg:

1. Notat «Veien videre for Håpets katedral», 23.11.2020

Kirkevergens innstilling

AU ber kirkevergen forberede en sak til neste fellesrådsmøte om å bli medeier i Håpets katedral.

Fredrikstad, 07.12.2020

Arbeidsutvalgets behandling 09.12.2020:

Enstemmig vedtatt som innstillingen.

Arbeidsutvalgets vedtak 09.12.2020:

AU ber kirkevergen forberede en sak til neste fellesrådsmøte om å bli medeier i Håpets katedral.

Notat

Veien videre for Håpets katedral

Styret i Håpets katedral as ønsker å utvide med flere eiere og etablere en hensiktsmessig driftsform, når prosjektet nå er i ferd med å gå over i en etablerings- og driftsfase. I dette notatet presenteres avklarende punkter for formål, program, beliggenhet og drift, og er ment som et underlag i dialogmøter med potensielle nye samarbeidspartnere for neste fase.

Formål og visjon:

Selskapets virksomhet er å mobilisere mot ødeleggelse av havet ved å eie og drive Håpets katedral, et interreligiøst og bærekraftig kunstprosjekt i tre og plast. Selskapet er et aksjeselskap med et ideelt og samfunnsnyttig formål. Selskapet har ikke erverv som formål. Med bærekraftig menes: Håpets katedral skal gjennom sin virksomhet sikre både sosial, økonomisk og miljømessig bærekraft. Håpets katedral skal transformere vondt til godt og vise at det skapes håp når vi samarbeider.

Beliggenhet og hjemmehavn:

Når det gjelder beliggenhet og hjemmehavn for Håpets katedral, har styret (styremøte 18.11.2020) landet på at Fredrikstad og Isegran er meget godt egnet. Det vil arbeides videre med å forankre dette som permanent løsning, i tett dialog med kommune, fylke og de andre aktørene på øya. Isegran har en beliggenhet og en infrastruktur som gjør det mulig å videreføre publikumsinvolvering også i en driftsfase, noe som ansees som viktig videre. En hjemmehavn med sterk Fredrikstad tilknytning vil være avgjørende for etablering og drift av en operativ venneforening hvor kjernevirksomheten er dugnad og frivillig innsats. Det arbeides videre med ulike former for turnévirksomhet, slik at Håpets katedral kan gjeste andre havner i deler av året. Slike turnéer fordrer sponsorstøtte og nær planlegging med besøkshavnen.

Program og innhold:

Det er ønskelig at Håpets katedrals program i en etablerings- og driftsfase vil bestå av ulike tiltak og arrangementer fordelt på kulturell, pedagogisk og flerreligiøs virksomhet. I hvilket omfang og form dette vil bli gjennomført, er fortsatt på planleggingsstadiet. Eksempel på innhold kan være

1. Kulturell virksomhet som musikk, dans, utstilling, formidling, møter, seminar, workshop
2. Pedagogisk virksomhet for skoleelever, studenter og andre grupper knyttet til bærekraftig utvikling (både sosial, miljømessig og økonomisk bærekraft)
3. Flerreligiøs virksomhet som bønn, messe, stillhet, samtale, gudstjeneste, dåp, bryllup, dialogmøter, konfirmantundervisning, diapraksis...

Flerreligiøst perspektiv:

Det er ønskelig at Håpets katedral kan synliggjøre det flerreligiøse perspektivet både på eiersiden, ved fysisk utforming av interiør og ved bruk av ulike religiøse symboler og utsmykning. Det flerreligiøse vil også komme til uttrykk gjennom de ulike religioners bruk og gjennomføring av arrangementer.

Eierform og utvidelse av styre

Styret foreslår å videreføre eierformen som et ideelt aksjeselskap, men med en utvidelse av antall aksjeeiere. Det er ønskelig med aksjonærer som organisasjonsmessig er uavhengige av hverandre. Styret foreslår videre at det skal være minst fem aksjonærer. Disse skal være organisasjoner. Aksjekapitalen er NOK 30 000 fordelt på 30 000 aksjer pålydende NOK 1. Det er ønskelig at Borg bispedømmeråd er en av eierne videre. Høsten 2020 innledes det bilaterale samtaler med Kirkens bymisjon, Dialogforum Østfold, Fredrikstad kirkelige fellesråd, Karitas og Norges Buddhistforbund.

Det er ønskelig at selskapet har et aktivt styre med stort engasjement for virksomheten og med aksjonærer som organisasjonsmessig er uavhengige av hverandre. Det er ønskelige med mellom 4 til 7 medlemmer. Det er ønskelig at kunstner og initiativtager Solveig Egeland velges inn i styret for to perioder à tre år for å sikre at virksomhetens drift lever til de opprinnelige ambisjonene. Bispedømmerådet skal være representert i styret. Styrets sammensetning vil bli utdypet og endelig vedtatt i selskapets vedtekter.

Styret har vedtatt offisiell innvielse for Håpets katedral, lørdag 5.6 og markering av Skaperverkets dag søndag 6.6.2021.

Fredrikstad, 23.11.2020

FREDRIKSTAD KIRKELIGE FELLESRÅD

Saksnr.: 2019/19497
Dokumentnr.: 26
Løpenr.: 25450/2021
Klassering: 012.2
Saksbehandler: Jo Edvardsen

Møtebok

Behandlet av Kirkelig fellesråd	Møtedato 17.02.2021	Utvalgssaksnr. 3/21
------------------------------------	------------------------	------------------------

Valg av leder og nestleder for 2021

Valgkomiteens innstilling

Valgkomiteen anbefaler kirkelig fellesråd å fatte slikt vedtak:

1. Som leder av fellesrådet for 2021 velges Harald Peter Stette.
2. Som nestleder av fellesrådet for 2021 velges Kate Hoel.

Fredrikstad, 02.02.2021

Andre saksdokumenter (ikke vedlagt)

1. Sak AU 6/20 Valgkomite for fellesrådet, 09.12.2020, se egen sak med vedlagt protokoll.
2. Regler om formene for menighetsrådets og kirkelig fellesråds virksomhet, se Håndbok for menighetsråd og kirkelig fellesråd, side 196.

Saksopplysninger

Regler om formene for menighetsrådets og kirkelig fellesråds virksomhet § 1.3 fastslår at rådet hvert år velger blant sine medlemmer leder og nestleder. Valget foregår skriftlig. Den som ett år har vært leder, kan unnslå seg valg for det følgende år. Ved valg er det adgang til å avgi blank stemme, jfr Kirkeloven § 30.

Som valgkomite for fellesrådet ut inneværende periode har arbeidsutvalget valgt Marianne Antonsen og Tom Odvar Olsen.

Valgkomiteen snakket sammen og er enige om innstillingen. Kandidatene har blitt spurt og har sagt ja.

Valgkomiteens innstilling til fellesrådet er:

Leder: Harald Peter Stette

Nestleder: Kate Hoel

Kirkevergen har ingen innstilling i saken.

FREDRIKSTAD KIRKELIGE FELLESRÅD

Saksnr.: 2018/1257
Dokumentnr.: 13
Løpenr.: 258330/2020
Klassering: 022
Saksbehandler: Jo Edvardsen

Møtebok

Behandlet av Kirkelig fellesråd	Møtedato 17.02.2021	Utvalgssaksnr. 4/21
------------------------------------	------------------------	------------------------

Mål- og strategiplan 2021 – 2024

Kirkevergens innstilling

Kirkevergen anbefaler kirkelig fellesråd å fatte slikt vedtak:

1. Fellesrådet fastsetter mål- og strategiplan 2021-2024.
2. Fellesrådet ber kirkevergen følge opp planen gjennom årlige handlingsplaner, strategidokument for fagområdene og tematiske delplaner. Representanter for de ansatte og menighetsrådene inkluderes i dette arbeidet.
3. Menighetsrådene tilskyndes å søke samsvar mellom bispedømmerådets, fellesrådets og menighetenes planer, og utarbeider egne helhetsplaner for sine ansvarsområder.

Fredrikstad, 25.11.2020

Vedlegg

- 1 Mål- og strategiplan 2021-2024
- 2 Mål- og strategiplan 2021-2024 Tabellversjon
- 3 Innspill fra Onsøy menighetsråd
- 4 Innspill fra tillitsvalgt Diakonforbundet

Saksopplysninger

Bakgrunn og prosess

Fellesrådet vedtok 27.01.2016 å starte opp arbeidet med en overordnet mål- og strategiplan for kirken i Fredrikstad. Arbeidet ble utsatt under virksomhetsgjennomgangen 2017-18, og tatt opp igjen i 2020. Anbefalinger fra virksomhetsgjennomgangens sluttrapport er innarbeidet i mål og strategiplanen.

Det har kommet inn to skriftlige innspill:

- Onsøy menighetsråd ønsker at *bærekraft og klimasatsing* tydeliggjøres i all virksomhet i kirken
- Tillitsvalgt Diakonforbundet har forslag til presiseringer på flere av punktene, bl a om *inkludering og tilgjengelighet*.

Dette er konstruktive innspill, som er innarbeidet i plandokumentet.

Medlemmene i administrasjonsutvalget har også drøftet mål- og strategiarbeid, og noen punkt herfra er også tatt med i planen.

Fellesrådet inviteres til å vedta planen 9. desember 2020, for fireårsperioden 2021-24.

Kobling til strategiske planer fra Kirkemøtet og Borg bispedømmeråd

Kirkemøtet har vedtatt som Den norske kirkes visjon: **Mer himmel på jord**, og at kirkens misjon/verdier er at «*Kirken vitner i ord og gjerning om frelse, frihet og håp i Jesus Kristus ved å være bekjennende, åpen, tjenende og misjonerende*».

Borg bispedømmeråd har fastsatt fire strategiske mål for Den norske kirke i Borg og seks strategier for å nå målene. Disse målene og strategiene er rammene for fellesrådets mål- og strategidokument.

Forholdet til menighetsrådene

Planen vil vise hvordan fellesrådets hovedoppgave er å styrke menighetsrådene i å virkeliggjøre kirkens visjon. Planen har som forutsetning en utvikling av et tettere og mer forpliktende, solidarisk samarbeid mellom menighetene for å være til stede med et helhetlig tilbud til menneskene i det samfunnet vi er en del av.

Mål- og strategiplanen er plandokument for fellesrådets hovedansvarsområde, slik dette er fastsatt i Kirkeordning for Den norske kirke § 17 (Kirkemøtet 2019):

«Kirkelig fellesråd skal ivareta administrative og økonomiske oppgaver på vegne av soknene, utarbeide mål og planer for den kirkelige virksomhet i kommunen, fremme samarbeid mellom menighetsrådene og ivareta soknenes interesser i forhold til kommunen.»

Menighetsrådene tilskyndes å søke samsvar mellom bispedømmerådets, fellesrådets og menighetenes planer. Menighetene utarbeider egne helhetsplaner for sine ansvarsområder: gudstjeneste, diakoni, kirkemusikk og undervisning (Kirkeordningen §12). I forvaltning av økonomi, bygninger og ansatte samordner menighetene sin virksomhet med fellesrådet/domprostiet.

Innretning av plandokumentet

Rammene med mål og strategier (med to justeringer) er felles for Borg bispedømme. I tabellutgaven av planen er hver rute delt i to. Øvre halvdel gir delmål/hovedtiltak. Hovedsatsinger er angitt med fet skrift. Nedre del gir (eksempler på) konkrete tiltak, som følges opp i årlig handlingsplan. Et gjennomgående grep er arbeid med rammeplaner/strategier, som diakoni, kultur/kirkemusikk, gravferdsforvaltning.

De to strategiene Kommunikasjon og Trygge rom er på mange måter gjennomgående for alle fire mål, slik at tiltakene til mål 1 er felles.

Bærekraft/klimasatsing og inkludering/tilgjengelighet for alle er også gjennomgående dimensjoner ved strategiarbeidet. Disse målene kan ikke reduseres til enkelte områder, men må konkretiseres i alt planarbeid og prege all aktivitet i kirken.

Siden planen primært dekker fellesrådets ansvarsområde er noen ruter tomme i tabellutgaven av plandokumentet. Disse vil oftest være mer relevante for menighetenes eget planarbeid.

Økonomiske konsekvenser

Planen vil konkretiseres i årlige tiltaksplaner, som knyttes mot budsjettarbeidet.

Ansattes medbestemmelse

Arbeidet med mål- og strategiplanen har vært ledet av en partssammensatt gruppe, og menighetsrådene og de ansatte har vært invitert til å gi innspill underveis.

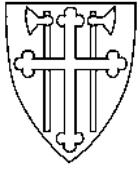

DEN NORSKE KIRKE

Fredrikstad kirkelige fellesråd

Til fellesrådet 09.12.2020

Mål- og strategiplan 2021 – 2024

I samarbeid med menighetsrådene i Fredrikstad og Borg bispedømme vil Fredrikstad kirkelige fellesråd arbeide for disse målene:

Mål 1

Flere deltar i og opplever gudstjenester og kirkelige handlinger som inkluderende og trossytkende fellesskap.

- *Kirken i Fredrikstad prioriterer et helhetlig og variert gudstjenesteliv og kirkelige handlinger preget av omsorg*
- Utarbeide strategi for gravferd og vigsel, vekt på personlig oppfølging av familiene og samarbeid med aktuelle aktører
- Samarbeide med prestetjenesten om å fornye/vitalisere gudstjenesten, videreutvikle eksperimentelle gudstjenester.
- Arrangere felles fagdager om satsing på gudstjenesten og kirkelige handlinger

Mål 2

Flere søker dåp, og deltar i trosopplæring.

- *Øke oppslutning om trosopplæring ved styrket samhandling, internt og eksternt*
- *Vurdere ny organisering med tettere samarbeid mellom menigheter*
- Fremme radikal gjennomgang av planer i lys av økonomi, ressursbruk og resultater
- Videreføre Aksjon dåp
- Tilrettelegge for fleksible tilbud om dåp, inkludert Drop-in-dåp.
- Skape og utvikle tverrfaglige arenaer og samhandling

Mål 3

Den norske kirke er synlig i samfunnet, oppleves relevant og engasjerer seg i menneskers liv.

- *Kirken i Fredrikstad skal være aktivt til stede og tilby fellesskap der folk lever og bor. Fellesrådet tilrettelegger for at menighetene kan nå sine mål, og er pådriver for samarbeid mellom soknene og arbeidsgiverlinjene*
- *Tilskynde gradvis differensiering av aktiviteter og ansvar mellom soknene.*
- Kirken skal bidra til det grønne skiftet, bærekraftsmålene og klimasatsing konkretiseres i alle planer og aktivitet.
- Inkludering og tilgjengelighet for alle skal prioriteres.
- Utarbeide felles rammeplan for diakoni
- Utarbeide gravplassmelding med vurdering av organisering og stillingsbehov
- Stimulere til nye møtepunkt og aktivitetstilbud, særlig i vekstområder og områder med levekårsutfordringer
- Utøve verdig og bærekraftig forvaltning av kirkebygg og gravplasser
- Tilrettelegge for økt frivillighet i menighetene (verktøy, kurs)
- Frivillighet: Tilrettelegge for ideutveksling, praksisforbedring og kompetanseløft
- Videreutvikle digitale tjenester, forenkle administrasjon, økt selvbetjening
- Satsing på Allehelgen
- Videreutvikle skole-kirke-samarbeid
- Videreutvikle dialogarbeid (tverrkirkelig og interreligiøst)



DEN NORSKE KIRKE

Fredrikstad kirkelige fellesråd

- Samarbeide med prestetjenesten om Regnbuemesse, Messe for verdighet og Skaperverkets dag som årlige tiltak
- Vurdere framtidige kontorløsninger/Kirkens hus som verktøy for å bygge folkekirke
- Styrke organisasjonskulturen
- Stimulere til medarbeiderskap med fokus på kompetanse og fornying
- Styrke diakonal satsing gjennom samarbeid med andre aktører
- Styrke satsing overfor studentmiljøet, etablere samarbeid med høyskolen

Mål 4

Flere deltar i kirkens kunst- og kulturliv, og kirkens kunst- og kulturarbeid videreutvikles.

- *Kirken i Fredrikstad skal bli en enda mer nyskapende og profesjonell kulturaktør*
- Utarbeide felles rammeplan for musikk/kultur i fellesrådsområdet
- Utarbeide strategi for utvikle kirkene som kulturarenaer, inkludert utleiepolitikk.
- Utarbeide plan for vedlikehold og fornyelse av orglene
- Åpne opp for flere aktører enn de vi vanligvis inviterer inn, og være til stede som kirke på nye arenaer
- Styrke samarbeid med kommunen: kulturetat, kulturskole
- Utvikle samarbeid med sponning/deltagelse næringsliv
- Videreutvikle Egil-Hovland-satsingen med festival og akademi
- Etablere samarbeidsforum for aktører som driver med kulturarbeid i kommunen
- Bidra til Hauge 2021

Fredrikstad kirkelige fellesråd vil prioritere seks strategier for å nå målene:

1. Styrke kvaliteten på aktiviteter og tjenester når kirken møter mennesker
2. Videreutvikle helhetlig og målrettet kommunikasjon
3. Utfordre medlemmene til å bruke og delta i lokalkirken
4. Utvikle samarbeid med lokale foreninger og organisasjoner og Fredrikstad kommune
5. Styrke samhandling mellom ansatte og mellom menighetsråd/felles-råd
6. Kirken skaper trygge rom

Gjennomgående strategi: Videreutvikle helhetlig og målrettet kommunikasjon

- Etablere felles kommunikasjons-plattform for fellesrådet og menighetene, styrke samhandling i kommunikasjonsarbeidet
- Bidra til målrettet kommunikasjon med større fokus på «gul gruppe» ved å delta i «Kommunikasjon som oppdrag»
- Videreutvikle felles annonser til avisene

Gjennomgående strategi: Kirken skaper trygge rom

- All aktivitet i kirken organiseres slik at det er trygt å delta
- Gå systematisk gjennom situasjoner som kan utgjøre risiko i kirkens daglige drift og sørge for at rutiner og prosedyrer for ansatte og frivillige følges opp
- Tilskynde samarbeid med Kirkelig Ressurssenter mot vold og seksuelle overgrep

Strategier	Mål	Styrke kvaliteten på aktiviteter og tjenester når kirken møter mennesker	Videreutvikle helhetlig og målrettet kommunikasjon	Utfordre medlemmene til å bruke og delta i lokalkirken	Utvikle samarbeid med lokale foreninger og organisasjoner og Fredrikstad kommune	Styrke samhandling mellom ansatte og mellom menighetsråd/fellessråd	Kirken skaper trygge rom
Mål 1 Flere deltar i og opplever gudstjenester og kirkelige handlinger som inkluderende og trossstyrkende fellesskap.	- Kirken i Fredrikstad prioriterer et helhetlig og variert gudstjenesteliv og kirkelige handlinger preget av omsorg	- Bidra til målrettet kommunikasjon med større fokus på «gul gruppe» ved å delta i «Kommunikasjon som oppdrag» (Mål 1-4)					- All aktivitet i kirken organiseres slik at det er trygt å delta (Mål 1-4)
	- Utarbeide strategi for gravferd og vigsel, vekt på personlig oppfølging av familiene og samarbeid med aktuelle aktører - Samarbeide med prestedtjenesten om å fornye/vitalisere gudstjenesten, videreutvikle eksperimentelle gudstj.	- Etablere felles kommunikasjonsplattform for fellesrådet og menighetene, styrke samhandling i kommunikasjonsarbeidet - Videreutvikle felles annonser til avisene				- Arrangere felles fagdager om satsing på gudstjenesten og kirkelige handlinger	- Gå systematisk gjennom situasjoner som kan utgjøre risiko i kirkens daglige drift og sørge for at rutiner og prosedyrer for ansatte og frivillige følges opp - Tilskynde samarbeid med kirkelig ressurscenter
Mål 2 Flere søker dåp og deltar i trosopplæring	- Øke oppslutning om trosopplæring ved styrket samhandling internt og eksternt					- Vurdere ny organisering med tettere samarbeid mellom menigheter	
	- Fremme radikal gjennomgang av planer i lys av økonomi, ressursbruk og resultater	- Videreføre Aksjon dåp - Tilrettelegge for fleksible tilbud om dåp, inkludert Drop-in			- Skape og utvikle tverrfaglige arenaer og samhandling		
Mål 3 Den norske kirke er synlig i samfunnet, oppleves relevant og engasjerer seg i menneskers liv	- Kirken i Fredrikstad skal være aktivt til stede og tilby fellesskap der folk lever og bor.				- Styrke diakonal satsing gjennom samarbeid med andre aktører - Styrke satsing overfor studentmiljøet, etablere samarbeid med høyskolen	- Fellesrådet tilrettelegger for at menighetene kan nå sine mål, og er pådriver for samarbeid mellom soknene og arbeidsgiverlinjene	
	- Tilskynde gradvis differensiering av aktiviteter og ansvar mellom soknene - Kirken skal bidra til det grønne skiftet, bærekraftsmålene og klimasatsing konkretiseres i alle planer og aktiviteter. - Inkludering og tilgjengelighet for alle skal prioriteres. - Stimulere til nye møtepunkt og aktivitetstilbud, særlig i vekstområder og områder med levekårsutfordringer - Utøve verdig og bærekraftig forvaltning av kirkebygg og gravplasser	- Tilrettelegge for økt frivillighet i menighetene (verktøy, kurs) - Videreutvikle digitale tjenester, forenkle administrasjon, økt selvbetjening - Satsing på Allehelgen			- Frivillighet: Tilrettelegge for ideutveksling, praksisforbedring og kompetanseløft - Videreutvikle skolekirke-samarbeid - Videreutvikle dialogarbeid (tverrkirkelig og interreligiøst) - Samarbeide med prestedtjenesten om Regnbuemesse, Messe for verdighet og Skaperverkets dag som årlige tiltak	- Utarbeide felles rammeplan for diakoni - Utarbeide gravplassmelding med vurdering av organisering og stillingsbehov - Vurdere framtidige kontorløsninger/Kirkens hus som verktøy for å bygge folkekirke - Styrke organisasjonskulturen - Stimulere til medarbeiderskap med fokus på kompetanse og fornying	
Mål 4 Flere deltar i kirkens kunst- og kulturliv, og kirkens kunst- og kulturarbeid videreutvikles.	- Kirken i Fredrikstad skal bli en enda mer nyskapende og profesjonell kulturaktør			- Åpne opp for flere aktører enn de vi vanligvis inviterer inn, og være til stede som kirke på nye arenaer	- Styrke samarbeid med kommunen: kulturetat, kulturskole - Utvikle samarbeid med sponsing/deltagelse næringsliv	- Utarbeide felles rammeplan for musikk/kultur i fellesrådsområdet	
	- Utarbeide strategi for utvikle kirkene som kulturarenaer inkludert utleiepolitikk. - Videreutvikle Egil-Hovland-satsingen med festival og akademi				- Etablere samarbeidsforum for aktører som driver med kulturarbeid i kommunen - Bidra til Hauge 2021	- Utarbeide plan for vedlikehold og fornyelse av orglene	

Til Fredrikstad kirkelige fellesråd

Fra Onsøy menighetsråd, 20.11.2020

Innspill til Fellesrådets mål- og strategiplan

Først og fremst vil vi takke arbeidsgruppen for det gode arbeidet som ligger bak utkastet som menighetsrådene har fått tilsendt. Vi vil også takke for at planen er utformet på en så pedagogisk og helhetlig måte. Til sammen gir dette en god oversikt for menighetsrådene til å legge sine planer tett knyttet til fr- og bdr planer.

Det vi kunne ønsket oss tydeligere uttalt er satsing på bærekraft og klima. Under Mål 3 pkt 7 nevnes bærekraft, sammen med begrepet verdig, som et forvaltningsmål knyttet til kirkebygg og gravplasser. Men så ser vi at dette er ikke tatt opp i fr`s prioriterte strategier.

Vi ser også mulighetene til å tenke bærekraft i flere av målene, men vi ønsker allikevel å utfordre fr til å tydeliggjøre disse mulighetene ved å formulere de mer eksplisitt, og konkretisere dem i strategiplanen. Vi gir denne utfordringen fordi bærekraft og klima-satsning er svært viktig for vår tid, ja kanskje til og med vår tids største utfordring. Og inn i dette ser vi nødvendigheten av at også lokalkirkene må være uttalte og konkrete i ord og handling. Vi ser også at i (altfor) lang tid har Den norske kirkes engasjement for bærekraft hatt et stort sprik mellom topp-nivå og grasrot-nivå. Og som har ført til at bærekraft lokalt i stor grad har vært overlatt til at det finnes lokale ildsjeler som kan målbære og drive «grønt engasjement». Dermed blir bærekraft overlatt til det tilfeldige, og det har ingen av oss lenger råd til – heller ikke i kirken.

Hilsen og med et grønt håp,

Svein Andersen, leder MR Onsøy

Lisa Holm Johansen, sogneprest i Onsøy

Noen tanker etter å ha lest Mål- og strategi plan 2021-2024

Fra Ann Christin -diakon

Mål 1

Utarbeide strategi for gravferd og vigsel, vekt på personlig oppfølging.

-Hva menes med personlig oppfølging? Er det oppfølging av den enkelte vi har hatt kontakt med, er det den som har hatt kontakten skal følge opp, eller er det begge deler? I denne strategi utarbeidelsen, regner jeg med at styrking av samarbeid og kontakt med aktuelle frivillige organisasjoner inngår.

Mål 2

Økt oppslutning om trosopplæring ved styrket samhandling.

Menes samhandling her samhandling mellom menigheter eller er det samhandling på alle mulige plan med frivillige, organisasjoner, andre aktører i nærmiljøet osv.

Tilskynde samarbeid med Kirkelig ressurscenter mot vold og seksuelle overgrep

Dette er et viktig punkt. Ved at det står under mål 2 vil nok mange lese det som at det gjelder ifht barn og unge, selv om det gjelder i alle situasjoner. Det bør komme tydelig fram i skjemaet.

Mål 3

Tilskynde gradvis differensiering av aktiviteter og ansvar mellom soknene sentrumskirken kan ha spesialfunksjoner.

Ordet spesialfunksjoner kan oppleves å bety at sentrumskirken er viktigere.

Dersom man har forskjellig profil i de enkelte sokn kan jo egentlig alle ha spesialfunksjoner.

Stimulere til nye møtepunkt og aktivitetstilbud særlig i vekstområder som Værste.

Når man begynner å sette opp steder bør man kanskje skrive med flere, det er flere vekst områder som f.eks Cicignon med sykehusblokka.

Kanskje det under dette punktet også er viktig å tenke på utfordrende områder?

Videreutvikle digitaletjenester.... økt selvbetjening.

Bra med mulighet for økt selvbetjening, men det er også viktig at vi som kirke også kan informere og ta imot folk ved å se dem. Det er vel litt diakoni i dette også.

Samarbeide med prestetjenesten om Regnbuemesse, Messe for verdighet som årlige tiltak.

Har Skaperverketsdag utgått?

Mål 4

Under dette målet tenker jeg at det bør stå noe om at man jobber for at kirkens kunst- og kulturliv og kirkens-kunst og kulturarbeid bidrar til gode treffpunkt og inkludering for mennesker som bor i våre lokalmiljø.

Jeg vet jo at vi skal lage en rammeplan for diakoni og at viktige diakonale områder vil bli innlemmet her, samtidig synes jeg det er vittig å få med noe om at vi som kirke ønsker å være tilgjengelig og legge til rette for alle og at dette ikke bare gjelder tilgjengelighet i fht rullestolramper og hc-innganger osv.

FREDRIKSTAD KIRKELIGE FELLESRÅD

Saksnr.: 2021/2755
Dokumentnr.: 1
Løpenr.: 26556/2021
Klassering: 112
Saksbehandler: Karine Nordbø

Møtebok

Behandlet av Kirkelig fellesråd	Møtedato 17.02.2021	Utvalgssaksnr. 5/21
------------------------------------	------------------------	------------------------

Budsjett 2021 og handlingsplan 2021-2024

Kirkevergens innstilling

Kirkevergen anbefaler kirkelig fellesråd å fatte slikt vedtak:

1. Handlingsplan og økonomiplan for perioden 2021-2024 og årsbudsjett 2021 vedtas slik det framkommer i driftsoversikten på side 15 og i vedlegg 1 (budsjettskjema 1A). Oppdaterte oversikter vedtas på neste møte i fellesrådet.
2. Netto driftsrammer fordelt på de enkelte tjenesteområdene slik det fremkommer på side 15 vedtas.
3. Kirkevergen får i oppdrag å operasjonalisere målene og utarbeide mer detaljerte tiltak som innarbeides i økonomiplanen for 2022-2025.
4. Investeringsbudsjettet for 2021 med finansiering, jfr investeringsoversikten på side 17/18 og vedlegg 2 (budsjettskjema 1B) vedtas på neste møte i fellesrådet.
5. Kirkevergen får fullmakt til å foreta endringer i de økonomiske rammene mellom tjenesteområdene som følge av flytting av oppgaver og årsverk, samt å tilpasse disse endringene i hovedoversikter.
6. Kirkevergen bes legge fram forslag til revidert budsjett på neste fellesrådsmøte.

Fredrikstad, 03.02.2021

Sammendrag

Kirkevergen legger fram handlingsplan og økonomiplan 2021-2024 og årsbudsjett 2021 til behandling. Dokumentet er en del av styringsdokumentene til fellesrådet. Dokumentene og tidsplanen er i 2021 justert i henhold til økonomiforskriften.

Vedlegg

- 1 Handlingsplan 2021-2024 og årsbudsjett 2021
Budsjettskjema 1A ettersendes.

Saksopplysninger

Styringsmodell og plansystem

Ny forskrift om økonomiforvaltningen for kirkelige fellesråd og menighetsråd i Den norske kirke trådte i kraft 1. januar 2021. Forskriften fører videre kommunale regnskapsprinsipp, og fører i all hovedsak videre reglene som fantes i den gamle forskriften.

I henhold til §6 i [forskrift om økonomiforvaltningen i sokn i Den norske kirke](#) skal Fellesrådet én gang i året vedta en rullerende **økonomiplan** som skal omfatte minst de fire neste budsjettårene. Økonomiplanen skal omfatte hele virksomheten og gi en realistisk oversikt over sannsynlige inntekter, forventede utgifter og prioriterte oppgaver i planperioden. Planen skal være satt opp på en oversiktlig måte (iht oppstilling i vedlegg til forskriften). I økonomiplanen skal det for hvert år i planperiode vises hvordan de oppførte utgiftene og tiltak skal finansieres.

Årsbudsjettet er en bindende plan for midlene til soknets organer og anvendelsen av disse i budsjettåret (§8). Iht §9 skal årsbudsjettet omfatte all virksomhet det respektive organet for soknet har ansvaret for. Årsbudsjettet skal være realistisk. Det skal vedtas på grunnlag av de inntekter og utgifter som organet kan forvente i budsjettåret. Årsbudsjettet skal stilles opp på en oversiktlig måte og i samsvar med oppstillingskrav i forskriftenes vedlegg. Soknets organer avgjør selv hvordan ytterligere inndeling av deres budsjetter skal skje. Prioriteringer, målsettinger og premisser som budsjettet bygger på, skal komme tydelig fram. Årsbudsjettet skal vise beløp for det år budsjettet gjelder for, det foregående budsjettår og det sist avlagte årsregnskap.

Økonomireglementet til Fredrikstad kirkelige fellesråd angir i tillegg at fellesrådet skal ha framlagt rammetildeling til avdelingene hvor prioriteringene knyttes til mål- og strategiplanen.

Kirkevergen legger fram ett samlet dokument som dekker forskriftenes krav samt økonomireglementets krav om ytterligere inndeling av årsbudsjettet på enhetsnivå.

Kirkevergens forslag til handlingsplan og økonomiplan for 2021-2024 og årsbudsjett 2021 bygger på de vedtatte overordnede strategiene og tema-, sektor- og fagplanene, og bryter de overordnede planene og strategiene ned i handlinger. Ettersom det er det første året et slikt dokument legges fram er dokumentet på langt nær fullstendig p.t. Kirkevergen vurderer det likevel som nyttig og riktig å legge fram dokumentet for å komme inn i riktig plansyklus. Kirkevergen vil arbeide videre med å operasjonalisere overordnede mål og tiltak samt gi en oversikt over prioriteringer

Inndeling av årsbudsjettet

Driftsregnskapet til Fredrikstad kirkelig fellesråd skal både tilfredsstille kravene vi setter til

- Internregnskap, dvs en inndeling etter innholds-, ansvars-, tema- og fagområder
- Eksternregnskapet, dvs hvordan [forskriften](#) og [rundskriv av 19.12.17](#) sier vi skal dele inn i funksjoner (formål) og arter.

Som følge av endret organisering av Kirkevergens sentrale staber (Kirkevergekontoret) de siste årene ser Kirkevergen behov for å dele tidligere Kirkevergekontor opp i flere underenheter i budsjettet slik at inndelingen samsvarer med organisasjonskartet. Kirkevergen ser det også som hensiktsmessig at alle oppgaver/aktiviteter er knyttet til en ansvarlig leder. Kirkevergen vil også vurdere hvilke bygningsmessige utgifter som føres på Bygningsavdelingen (Kirker felles) og hva som føres på menighetene. Formålet er å skape et klarere skille og gi bygnings sjefen ansvaret for bygningene og de daglige lederne ansvaret for innholdet i bygningene/aktivitetene som skjer i menighetene.

I tillegg ser Kirkevergen behov for å justere inndelingen noe, samt flytte poster mellom enheter, for å oppfylle kravene i økonomiforskriften og rundskriv av 19.12.17 – veileder til funksjoner og arter.

Dette vil ikke ha noen reell økonomisk konsekvens for enhetene da både regnskap og budsjett vil bli justert. Kirkevergen ber om fullmakt til å foreta disse tekniske justeringene uten ytterligere vedtak i fellesrådet.

Tilskudd fra Fredrikstad kommune

For 2020 har Fredrikstad kommune gitt et tilskudd på 45 866 000 kroner i driftsmidler til Den norske kirke i Fredrikstad ved fellesrådet. For perioden 2022-2024 er beløpet 45 862 000 kroner per år.

Fredrikstad kirkelige fellesråd får også 13,0 millioner kroner per år i perioden 2021-2024 i investeringsmidler fra Fredrikstad kommune. Tildelingene for perioden samt tidligere års tildelinger som er avsatt på investeringsfond blir brukt til å finansiere investeringene i økonomiplanperioden.

Driftsbudsjett 2021

Driftsbudsjettet for 2020 og fordeling av rammer mellom enhetene er basert på tildelingen og regnskapet for 2020.

Investeringer

Gravplass

Det er flere pågående prosjekter på gravplassene og en andel av årets bevilgning må gå til å fullføre disse prosjektene.

Pågående prosjekter:

- AN6542 Rehab kirkegårder: Det er igangsatt et prosjekt for å se på muligheten for å ruste oss bedre mot økte nedbørmengder med medfølgende utvasking av veier på gravplassene. Vi hadde som utgangspunkt at vi skulle asfaltere en del veger, men jobber nå først og fremst med å fange opp og lede vannet riktig vei. Gamle sluk og ledninger må oppgraderes og noen steder er det behov for nye sluk og sandfang. I tillegg har vi gjort et forsøk med armert grusdekke som kanskje kan forhindre utvasking på de veiene som er mest utsatt og på en bedre måte enn asfalt bidra til håndtering av overflatevannet lokalt. På Kråkerøy har vi et gravfelt som er bygd opp med en mur og et støpejernsgjerde på toppen. Dette gjerdet har gått helt fra hverandre og det må fornyes og forbedres med tanke på sikkerhet. Vi har gjennomført prosjektering og innhentet et prisoverslag. Dette prosjektet ønsker vi av sikkerhetsmessige årsaker å få fullført i år. Det er behov for midler fra årets ramme for å få sluttført pågående prosjekter.
- AN6547 Rehab kapeller: Rehabilitering av sydveggen i Borge kapell blir gjennomført nå. Arbeidet ble startet i oktober. Den gamle veggen er revet, ny skallmur er bygd opp igjen, nye bærende limtretragerne er montert tilbake og entreprenøren holder nå på med å montere vertikale søyler og vinduer. Bygget vil etter planen være ferdig i begynnelsen av mars. Det har vært mye ekstraarbeid underveis. Både fordi vi oppdager ting som må tas med, men også fordi prosjektering av detaljer i oppbyggingen av den nye veggen har gitt utfordringer. Det arkitektoniske ved bygget har vært viktig å beholde samtidig som vi har ønsket å forholde oss til dagens tekniske standarder. Totalt forventer vi en pris på ca 4,2 millioner kroner. Det betyr at det er behov for ca 2 millioner kroner til prosjektet fra årets bevilgning.
- AN6548 Driftsbygg, personalrom: Fornyelse av personalrom på Kråkerøy er igangsatt og dekkes delvis av investeringsprosjektet og delvis av ekstra tildelte Covid-midler. Planlegging av fornyelse av personalrom på Gressvik og nytt personalbygg på Onsøy er godt i gang og vil bli prioritert gjennomført i år. Det står 5,2 millioner kroner igjen fra tidligere bevilgning til driftsbygg og personalrom. Det vil sannsynligvis dekke det vi rekker å få gjort i år.
- AN6567 Utvidelse Østre Fredrikstad gravlund: Her gjenstår noe midler som vil bli brukt blant annet til fullføring av minnesmerker for navnet og anonym minnelund og nytt sluk og utvidet lagerplass på driftsplassen.
- AN6568 Kjøp av maskiner: Vi prøver å holde en fornuftig rullering på innkjøp av nye maskiner på kirkegårdene. Dette gjelder traktorer, hjullastere, transportere og store

gressklippere. Mindre maskiner og utstyr går over driftsbudsjettet. Vi er avhengig av en årlig bevilgning for jevnlig utskifting av maskiner. Dette er med på å holde utgiftene til reparasjoner nede.

- AN6576 Navnet minnelund: Den navnedde minnelunden i Onsøy er på det nærmeste fullført. Navnet minnelund på Kråkerøy er ennå ikke vedtatt, men dersom den blir gjennomført slik som foreslått i år vil det være behov for en bevilgning fra årets investeringsramme til fullføring av den.

Prioriterte nye prosjekter på gravplassene for i år er:

- Uteområdet ved Borge kapell: Vi har startet med å utarbeide skisser for løsning. Universell utforming og hensynet til byggets arkitektur vil ligge til grunn for planene.
- Utvidet parkeringsplass ved Torsnes kirke/kirkegård: Det er klart for å sende søknad til kommunen etter at det i kommuneplanens arealdel ble avsatt det arealet vi trenger.
- Nytt orgel Leie kapell har lenge stått på ønskelista. Det er nå helt nødvendig å starte arbeidet med å få dette på plass.
- Digitalisering av gravkart: Alle registrene våre over gravplassene er digitale. Kartene er det ikke. Ved å digitalisere gravkartene vil vi få en direkte kobling mellom register og kart, noe som gir en bedre oversikt og lettere administrasjon av gravplassene. Vi ønsker å starte med en av gravplassene så raskt som mulig.

Bygninger

Hva vi kan forvente å få gjort i år og hvilke andre prosjekter som står på prioriteringslista de nærmeste årene, må vi komme tilbake til når endelig investeringsbudsjett skal framlegges på neste møte i Fellesrådet. Vi viser ellers til oversikten *Kirkene: investering, drift og vedlikehold pr. 1.febr. 2021* som er vedlagt orienteringssaken til dette møtet.

Økonomiske konsekvenser

Er kommentert under saksopplysninger og i vedlagte dokument.

Ansattes medbestemmelse

Tillitsvalgte er orientert om størrelsen på rammeoverføringen fra kommunen og generelle grep i planen. Saken vil bli drøftet nærmere og ansatte vil inviteres med i det videre arbeidet med å operasjonalisere de overordnede målene ned på enhetsnivå.

Vurdering

Kirkevergen legger fram et driftsbudsjett i balanse. Fredrikstad kirkelige fellesråd har imidlertid behov for å arbeide mer med mål og tiltak, prioritering mellom aktivitetene og justering av den rent tekniske føringen av budsjett og regnskap. Kirkevergen vil fortsette dette arbeidet og tar sikte på å legge fram et revidert budsjett til behandling i neste fellesrådsmøte samt innarbeide operasjonaliserte mål og tiltak og prioriteringer i økonomiplan for 2022-2025.



DEN NORSKE KIRKE

Fredrikstad kirkelige fellestråd

**Folkekirken i Fredrikstad
– til stede, nær deg**



*Kirkevergens forslag til
Handlingsplan og økonomiplan 2021-2024 og
årsbudsjett 2021 for Fredrikstad kirkelige fellestråd*

Januar 2021

Innhold

Kirkevergens innledning	4
Fredrikstad kirkelige fellesråd	4
Utviklingstrekk	4
Endringer i rammebetingelser	6
Styringsmodell og plansystem	7
Mål- og strategiplanen	7
Mål- og resultatområder i handlingsplanperioden	8
Tjenestene, kjernevirksomheten (gudstjenester, begravelser, kultur- og konsertvirksomhet og andre kirkelige handlinger)	9
Analyse	9
Mål og tiltak	9
Interne prosesser	11
Analyse	11
Mål og tiltak	11
Medarbeidere	12
Analyse	12
Mål og tiltak	12
Økonomi	14
Analyse	14
Mål og tiltak	14
Økonomiplan	14
Årsbudsjett	15
Driftsrammer til enhetene	15
Egenbetalinger og gebyrer	16
Investeringer	16
Vedlegg	18
Vedlegg 1: Budsjettskjema 1A - driftsbudsjett 2020-2024	18
Vedlegg 2: Budsjettskjema 1B - investeringer 2021-2024	18

Kirkevergens innledning

Kirkevergen legger med dette fram forslag til handlingsplan 2021-2024 og årsbudsjett 2021. Planen bygger på, og viderefører, fellesrådets vedtatte årsbudsjett for 2020, med oppdaterte rammebetingelser.

2020 har vært et år sterkt preget av Koronapandemien. Kirken har arbeidet for å holde tjenester i gang samtidig som smittevernet har blitt ivaretatt. Pandemien har ført til utfordringer, arbeidsmiljømessige konsekvenser, nedskalering og forskyvning av aktiviteter, planlagt utvikling og omstilling. Imidlertid har ansatte omstilt seg til mer digitalt arbeid og kirkens digitale arrangementer har skutt fart i samme periode. Pandemien har hatt økonomiske konsekvenser, spesielt innenfor renhold og digitalisering. Vi har imidlertid mottatt økt tilskudd fra Fredrikstad kommune i 2020 - 300 000 kroner til hygienetiltak og 2,6 millioner kroner til vedlikehold av kirkebygg.

Vi forventer en stram kommuneøkonomi fremover med de konsekvenser det vil ha for størrelsen på tilskuddet fra kommunen. Vi kan ikke forvente at våre behov for økte budsjettammer på områder vil kunne dekkes av kommunen, og vi må ha fokus på interne omdisponeringer, utvikling og omlegginger i aktiviteten. Sammenlignet med andre fellesråd er det imidlertid ikke noe som tyder på at Fredrikstad kirkelige fellesråd driftes spesielt dyrt. For å lykkes med endringene må ansatte involveres og medvirke. Åpenhet og kommunikasjon, god planlegging, bred forankring og tilstrekkelig kompetanse, kapasitet, oppfølging og lederstøtte er andre viktige forutsetninger.

Fredrikstad kirkelige fellesråd

Fredrikstad kirkelige fellesråd omfatter 10 sokn, og er ansvarlig for den forvaltningsmessige driften av kirker og gravplasser i Fredrikstad. Fellesrådet er arbeidsgiver for alle lokalt kirkelig ansatte og ivaretar kontakten med Fredrikstad kommune. Menighetsrådene er ansvarlige for det lokale kirkelige arbeidet.

Fredrikstad kommunes kommuneplan – Fredrikstad mot 2030 – har som mål at det skal være godt å leve, godt å skape og godt å møte fremtiden i Fredrikstad. Fredrikstad kirkelige fellesråd som samfunnsaktør skal bidra til dette gjennom å forvalte, organisere og videreutvikle folkekirken i Fredrikstad. Kirken er tilstede for innbyggerne i lokalsamfunnene og kirkelig aktivitet genererer i tillegg betydelig frivillighet. Kommune og kirke må samarbeide med innbyggerne i fokus.

Den norske kirke i Fredrikstad forsøker å møte innbyggerne med hjelp til livstolkning og livsmestring gjennom våre kjernevirksomheter gudstjenester, begravelser, kultur- og konsertvirksomheter og andre kirkelige handlinger.

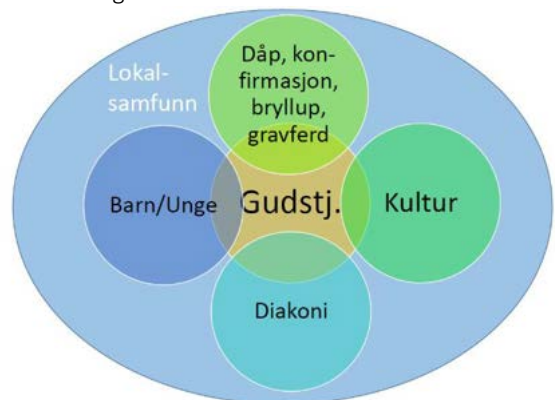

Helhetsforståelse av kirken – kjernevirksomhet

Utviklingstrekk

For å få et bedre grunnlag for å utøve og planlegge kjernevirksomheten og støttefunksjonene våre bør vi kjenne til viktige utviklingstrekk i Fredrikstadsamfunnet og for kirkens virksomhet.

Befolkningsutvikling

Befolkningsutviklingen i Fredrikstad har over lang tid vært positiv. Per 1. januar 2020 var det 82 385 innbyggere i Fredrikstad, og i løpet av første halvår 2020 har antallet vokst til 82 591 personer.

Befolkningsutviklingen 2009–2020

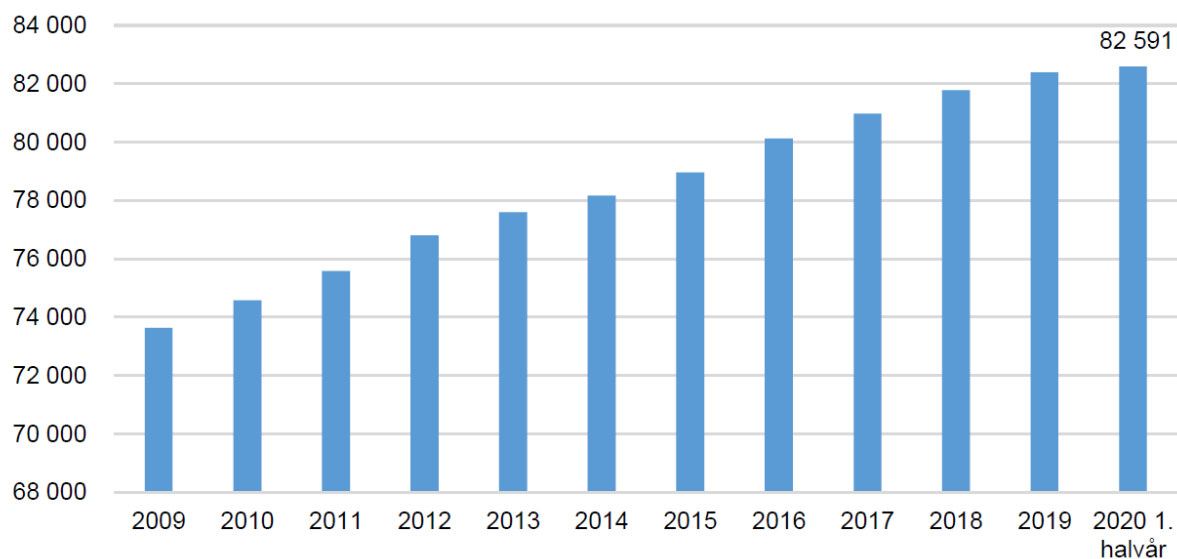

Kilde: Fredrikstad kommune/SSB

I prognosen for 2020–2032 er befolkningsveksten nedjustert, sammenlignet med tidligere år. Dette begrunnes med at kvinner får færre barn og at det er færre kvinner i fruktbar alder. I tillegg har innvandringen til Norge gått noe ned de senere årene, etter en periode med sterk vekst. Dette vil få betydning for befolkningsveksten på sikt. Det som har betydd mest for befolkningsveksten i Fredrikstad de siste årene har vært innenlandsk tilflytting. Det har over lang tid flyttet flere inn enn ut av Fredrikstad, og kommunen har dermed hatt en positiv nettoflytting. Selv om befolkningsveksten ser ut til å flate noe ut forventes det en sterk økning i gruppen 65 år og eldre, mens antall innbyggere i alderen 0-19 år forventes å holde seg på et stabilt nivå.

Antall 0-19 år og antall 65 år og over. 2005–2032.

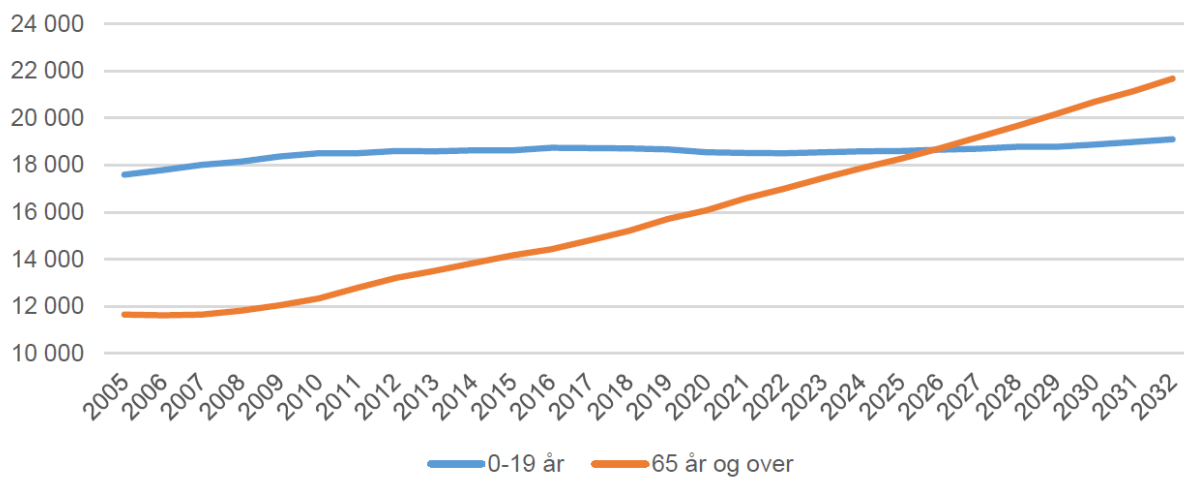

Kilde: Fredrikstad kommune/SSB/KOMPAS

Levekårskartlegging

Fredrikstad kommune gjennomførte i 2020 en kartlegging av hvordan levekår er geografisk fordelt innad i kommunen. Levekårskartleggingen for 2020 viser at det er en opphopning av levekårsulemper i noen geografiske områder, og for noen av indikatorene går utviklingen i feil retning. Kartleggingen kan gi oss et viktig kunnskapsgrunnlag for å sette inn målrettede tiltak og aktiviteter i de forskjellige geografiske områdene i Fredrikstad.

Kirkens virksomhet i Fredrikstad

	2016	2017	2018	2019
Antall innbyggere i Fredrikstad per 31.12.	80 121	80 977	81 722	82 385
Antall medlemmer i DnK	55 584	55 485	55 111	54 694
Andel medlemmer i DnK i prosent av antall innbyggere	69,4	68,5	67,6	66,3
Antall dåpshandlinger i DnK	406	348	385	360
Antall konfirmerte i DnK	492	533	504	462
Andel kirkelige konfirmanter i prosent av årskullet	51	47
Antall vigslar i DnK	117	135	104	99
Antall gravferder totalt	714	656	685	676
Antall gravferder i DnK	638	569	640	590
Andel gravferd i DnK i prosent av totalt antall gravferder	89	87	93	87
Antall konserter og kulturarrangementer i DnK	148	188	183	209
Antall deltagere ved kulturarrangementer i DnK	20 898	30 049	31 528	31 205

Medlemsprosenten i Den norske kirke i Fredrikstad ligger omtrent på landsplan, og viser over tid en svak nedadgående tendens. Dette avspeiler endringer i sammensetningen av befolkningen, med større mangfold og en større andel innvandrere eller norskfødte med innvandrerforeldre.

Antall konserter og kulturarrangementer er høyt, og oppslutningen er høy.

En noe lavere andel gravferder i regi av Den norske kirke speiler også utviklingstrekkene i befolkningssammensetningen. Den norske kirke er likevel fortsatt en naturlig arena for markering av de viktige begivenhetene gjennom livet også for en del av de som har en annen religiøs eller livssynsmessig tilhørighet.

Endringer i rammebetingelser

Lov om tros- og livssynssamfunn (trossamfunnsloven)

Ny trossamfunnslov trådte i kraft 1. januar 2021 som det siste store arbeidet med å skille stat og kirke. Loven er en felles lov for Den norske kirke og andre tros- og livssynssamfunn, og erstatter lov om *Den norske kirke (kirkeloven)*, *lov om trdomssamfunn og ymist anna* og *lov om tilskott til livssynssamfunn*. Tros- og livssynssamfunnene vil fra nå av få tilskudd utbetalt fra staten, mens finansieringsordningen for Den norske kirke i all hovedsak blir videreført gjennom et delt finansieringsansvar mellom stat og kommune. Kommunens forpliktelser til å gi tilskudd til den norske kirke forblir uendret. Den norske kirke avvikles som statskirke, men fortsetter som en grunnlovsforankret norsk folkekirke. Kommunens plass i kirkelige fellesråd er ikke lenger lovregulert. Fredrikstad kirkelige fellesråd ønsker fortsatt en representant fra kommunen i rådet.

Fra gravferdslov til gravplasslov

Gravferdsloven byttet navn til gravplassloven fra 1. januar 2021. Ordningen med kirkelig gravplassforvaltning videreføres som normalordning, men loven åpner for at fylkesmannen kan overføre dette ansvaret til kommunen. Soknets eiendomsrett videreføres.

Ny forskrift om økonomiforvaltninga i sokn i Den norske kirke

Ny økonomiforskrift trådte i kraft 1. januar 2021. Forskriften fører videre kommunale regnskapsprinsipp, og fører i all hovedsak videre reglene som fantes i forskrift om økonomiforvaltning for kirkelige fellesråd og menighetsråd i Den norske kirke. Endringene fanger først og fremst opp endringer i begrep og rettslig systematikk i den nye kommuneloven og den nye trossamfunnsloven.

Ny kirkelig organisering

Kirken framstår som en kompleks organisasjon med ulike organer, stillingskategorier, ansatte og folkevalgte. Alle kirkelige medarbeidere er ansatt i kirkelige organer, men med to ulike arbeidsgiverlinjer. Prestetjenesten organiseres ut fra bispedømme- og prostinivå, mens alt annet arbeid i lokalkirken organiseres på kommunenivå. Det nasjonale «Prosjekt kirkelig organisering» sitt arbeid tar blant annet sikte på en mer effektiv forvaltning og ett felles arbeidsgiveransvar i en fremtidig kirkeordning. Den nye trossamfunnsloven har gitt Kirkemøtet

organiseringskompetanse, og kirken får nå frihet til å organisere seg slik den vil. Det legges opp til at Kirkemøtet skal fatte konkrete beslutninger om organisering i 2023.

Revidering av tjenesteleveranseavtalen

Kommunens finansieringsansvar for kirkelig virksomhet lokalt fremgår av trossamfunnsloven §14 (tidligere Kirkeloven §15). I stedet for å gi tilskudd kan kommunen yte tjenester. Fredrikstad kommune og Fredrikstad kirkelige fellesråd har en tjenesteleveranseavtale fra 2003 som nå er under revidering. Avtalens innhold vil bestemme fordelingen mellom tilskudd og tjenesteyting.

Styringsmodell og plansystem

Overordnede langsiktige strategiplaner er de øverste styringsdokumentene for Fredrikstad kirkelige fellesråd. Sammen med tema-, sektor og fagplaner gir de mål og retning for utviklingen i kirken i Fredrikstad. Andre planer skal bidra til å gjennomføre disse målene. Handlingsplanen med økonomiplan og årsbudsjett skal bryte de overordnede planene og strategiene ned i

handlinger. Handlingsplanene skal rulleres hvert år og de skal gi en realistisk oversikt over sannsynlige inntekter, forventede utgifter og prioriterte oppgaver i planperioden de neste fire årene. Virksomhetsplanene er ettårige. Oppnådde resultater skal danne grunnlag for refleksjon, læring og forbedringsarbeid, som igjen påvirker prioriteringene.

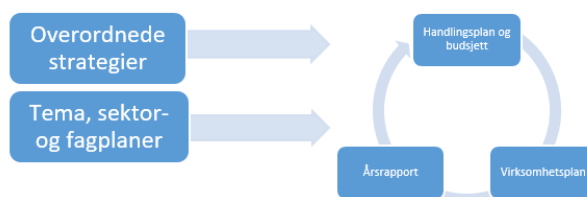

2021 er det første året vi vil arbeide systematisk etter dette systemet og ettersom de ulike dokumentene ikke blir fremmet i kronologisk rekkefølge vil de ikke være komplette når de legges fram for fellesrådet til behandling. Når vi får utarbeidet og oppdatert flere overordnede planer og brutt disse ned i handlingsdokumenter vil vi få behov for å justere plannivået i de enkelte dokumentene og dem imellom.

Mål- og strategiplanen

Mål- og strategiplanen vil bli et av de viktigste overordnede styringsdokumentene våre, og den vil gi føringer for aktiviteter og prioriteringer. Fellesrådet skal behandle mål- og strategiplanen 4. februar 2021. Planen bygger på Kirkemøtets vedtatte visjon «*Mer himmel på jord*» og at kirkens misjon/verdier er at «*Kirken vitner i ord og gjerning om frelse, frihet og håp i Jesus Kristus ved å være bekjennende, åpen, tjenende og misjonerende*». Borg bispedømmeråds fastsatte fire strategiske mål for Den norske kirke i Borg og seks strategier for å nå disse målene er rammen for fellesrådets mål og strategidokument.

Planen viser hvordan fellesrådets hovedoppgave er å styrke menighetsrådene i å virkeliggjøre kirkens visjon, og forutsetter utvikling av et tettere og mer forpliktende, solidarisk samarbeid mellom menighetene for å være til stede med et helhetlig tilbud til menneskene i det samfunnet vi er en del av.

Mål- og strategiplanen er plandokument for fellesrådets hovedansvarsområde, slik dette er fastsatt i Kirkeordning for Den norske kirke § 17 (Kirkemøtet 2019): «*Kirkelig fellesråd skal ivareta administrative og økonomiske oppgaver på vegne av soknene, utarbeide mål og planer for den kirkelige virksomhet i kommunen, fremme samarbeid mellom menighetsrådene og ivareta soknenes interesser i forhold til kommunen.*»

Menighetene har ansvaret for å utarbeide egne helhetsplaner for sine ansvarsområder: gudstjeneste, diakoni, kirkemusikk og undervisning (Kirkeordningen §12). I forvaltning av økonomi, bygninger og ansatte samordner menighetene sin virksomhet med fellesrådet/domprostiet.

Mål- og resultatområder i handlingsplanperioden

I handlingsplanperioden vil vi ikke bare ha mål og tiltak for kjernevirksomheten/aktivitetene, men vi vil også supplere med andre resultatområder. I handlingsplanperioden vil vi tydeliggjøre strategier og mål og rapportere på status og måloppnåelse på:

1. Tjenestene, kjernevirksomheten; gudstjenester, begravelser, kultur- og konsertvirksomheter og andre kirkelige handlinger.
2. Interne prosesser
3. Medarbeidere
4. Økonomi

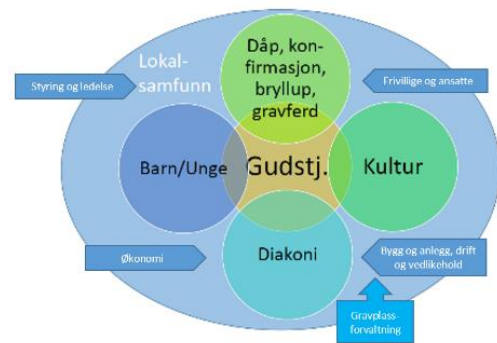

kjernevirksomhet med støttefunksjoner

De overordnede langsiktige strategiene, målene og tiltakene i våre overordnede plandokumenter må operasjonaliseres, konkretiseres og tidfestes i handlingsplaner og planer for de enkelte menigheter og avdelinger, og prioriteringene vil gi føringer for hvordan vi skal fordele den økonomiske rammen vi har til rådighet.

Tjenestene, kjernevirksomheten (gudstjenester, begravelser, kultur- og konsertvirksomhet og andre kirkelige handlinger)

Analyse

Utviklingen de siste årene viser en hovedsakelig stabil oppslutning omkring kirkens tjenester. Medlemsprosenten i Den norske kirke i Fredrikstad ligger omtrent som på landsplan, med en svak nedadgående tendens over tid. Dette avspeiler endringer i sammensetningen av befolkningen, med større mangfold. Andelen av befolkningen som er innvandrere eller norskfødte med innvandrerforeldre har økt fra 5 % i 2000 til 18 % i 2019. Andelen medlemmer i Den norske kirke og oppslutningen om kirkens tilbud må analyseres i lys av dette.

Andelen eldre forventes å være sterkt økende i perioden fremover. Kirken må vurdere hvordan den kan være til stede for denne gruppa, både hjemmeboende og på institusjon. På sikt vil dette også få konsekvenser for gravferdsvirksomheten.

På tross av at innbyggertallet forventes å øke antas det at antallet barn og unge i perioden vil være relativt stabilt. Oppslutningen om dåp og trosopplæring er pekt ut som hovedsatsingsområder i fellesrådets strategiplan, med mål om å øke oppslutningen.

Oppslutningen om kirkens kulturarrangementer har økt. Her bør det være potensiale for videre utvikling, og fellesrådet bør stimulere til nytenkning.

Kirkevergen ser et behov for å øke kirkens diakoni og omsorgsarbeid i Fredrikstad. Kirken ønsker å yte mer hjelp og støtte til sårbare og marginaliserte grupper, ungdom og innbyggere som sliter med isolasjon og ensomhet. I dag mangler vi en ungdomsdiakon som kan arbeide på tvers av menigheter og bydeler med tiltak for denne målgruppen. Ved å øke denne delen av kirkens tjenesteproduksjon kan det utløses enda mer frivillighet.

Fredrikstad kirkelige fellesråd avsluttet en virksomhetsgjennomgang i 2019. Gjennomgangen viser at driftsnivået ligger noe under nivået til andre sammenlignbare fellesråd. I planperioden vil det være behov for å styrke kirkeorganisasjonen for å imøtekomme fremtidige utfordringer, endrede rammebetingelser og krav om en mer effektiv folkekirke, spesielt innenfor gravplassforvaltning.

Fredrikstad har store verneverdige kirkebygninger og meget verdifulle instrumenter som det er viktig å ta vare på, også i nasjonal sammenheng. Vi har imidlertid et vedlikeholdsetterslep på kirkebyggene våre, og det er behov for mer midler til forebyggende og verdibevarende vedlikehold av kirkebygg, kapellbygg og orgler. Kirkebyggene er kulturskatter med stor symbol- og identitetsverdi i lokalsamfunnet

Mål og tiltak

Etter at mål og strategidokumentet er behandlet i fellesrådet vil administrasjonen arbeide videre med operasjonalisering av de vedtatte målene på ulike nivåer i organisasjonen. Foreløpig tilsvarer teksten under innholdet i mål- og strategiplanen.

Mål 1: Flere deltar i og opplever gudstjenester og kirkelige handlinger som inkluderende og trosstyrkende fellesskap

- Kirken i Fredrikstad prioriterer et helhetlig og variert gudstjenesteliv og kirkelige handlinger preget av omsorg
- Utarbeide strategi for gravferd og vigsel, vekt på personlig oppfølging av familiene og samarbeid med aktuelle aktører
- Samarbeide med prestetjenesten om å fornye/vitalisere gudstjenesten, videreutvikle eksperimentelle gudstjenester.
- Arrangere felles fagdager om satsing på gudstjenesten og kirkelige handlinger

Mål 2: Flere søker dåp, og deltar i trosopplæring

- Øke oppslutning om trosopplæring ved styrket samhandling, internt og eksternt
- Vurdere ny organisering med tettere samarbeid mellom menigheter
- Fremme radikal gjennomgang av planer i lys av økonomi, ressursbruk og resultater
- Videreføre Aksjon dåp
- Tilrettelegge for fleksible tilbud om dåp, inkludert Drop-in-dåp.
- Skape og utvikle tverrfaglige arenaer og samhandling

Mål 3: Den norske kirke er synlig i samfunnet, oppleves relevant og engasjerer seg i menneskers liv.

- Kirken i Fredrikstad skal være aktivt til stede og tilby fellesskap der folk lever og bor.
- Fellesrådet tilrettelegger for at menighetene kan nå sine mål, og er pådriver for samarbeid mellom soknene og arbeidsgiverlinjene
- Tilskynde gradvis differensiering av aktiviteter og ansvar mellom soknene.
- Kirken skal bidra til det grønne skiftet, bærekraftsmålene og klimasatsing konkretiseres i alle planer og aktivitet.
- Inkludering og tilgjengelighet for alle skal prioriteres.
- Utarbeide felles rammeplan for diakoni
- Utarbeide gravplassmelding med vurdering av organisering og stillingsbehov
- Stimulere til nye møtepunkt og aktivitetstilbud, særlig i vekstområder og områder med levekårsutfordringer
- Utøve verdig og bærekraftig forvaltning av kirkebygg og gravplasser
- Tilrettelegge for økt frivillighet i menighetene (verktøy, kurs)
- Frivillighet: Tilrettelegge for ideutveksling, praksisforbedring og kompetanseløft
- Videreutvikle digitale tjenester, forenkle administrasjon, økt selvbetjening
- Satsing på Allehelgen
- Videreutvikle skole-kirke-samarbeid
- Videreutvikle dialogarbeid (tverrkirkelig og interreligiøst)
- Samarbeide med prestetjenesten om Regnbuemesse, Messe for verdighet og
- Skaperverkets dag som årlige tiltak
- Vurdere framtidige kontorløsninger/Kirkens hus som verktøy for å bygge folkekirke
- Styrke organisasjonskulturen
- Stimulere til medarbeiderskap med fokus på kompetanse og fornying
- Styrke diakonal satsing gjennom samarbeid med andre aktører
- Styrke satsing overfor studentmiljøet, etablere samarbeid med høyskolen

Mål 4: Flere deltar i kirkens kunst- og kulturliv, og kirkens kunst- og kulturarbeid videreutvikles.

- Kirken i Fredrikstad skal bli en enda mer nyskapende og profesjonell kulturaktør
- Utarbeide felles rammeplan for musikk/kultur i fellesrådsområdet
- Utarbeide strategi for utvikle kirkene som kulturarenaer, inkludert utleiepolitikk.
- Utarbeide plan for vedlikehold og fornyelse av orglene
- Åpne opp for flere aktører enn de vi vanligvis inviterer inn, og være til stede som kirke på nye arenaer
- Styrke samarbeid med kommunen: kulturetat, kulturskole
- Utvikle samarbeid med sponning/deltagelse næringsliv
- Videreutvikle Egil-Hovland-satsingen med festival og akademi
- Etablere samarbeidsforum for aktører som driver med kulturarbeid i kommunen
- Bidra til Hauge 2021

Interne prosesser

Analyse

En nylig gjennomført psykososial kartlegging blant medarbeiderne høsten 2020 viste mye positivt og at de ansatte har det bra på jobb. Det kommer frem at det er behov for å jobbe bedre med kommunikasjon og tydeliggjøring av roller og ansvar. Som følge av koronapandemien oppfordres det til å videreutvikle bruken andre verktøy som supplement til fysiske møter.

Virksomhetsgjennomgangen i 2019 peker på behovet for å utvikle organisasjonskultur og ledelse videre.

Mål og tiltak

Viktige stikkord i det videre arbeidet med interne prosesser er:

- Verdiskapende samspill
- Fornying og forbedring
- Digitalisering

I mål- og strategiplanen er det prioritert seks strategier for å nå målene:

1. Styrke kvaliteten på aktiviteter og tjenester når kirken møter mennesker
2. Videreutvikle helhetlig og målrettet kommunikasjon
3. Utfordre medlemmene til å bruke og delta i lokalkirken
4. Utvikle samarbeid med lokale foreninger og organisasjoner og Fredrikstad kommune
5. Styrke samhandling mellom ansatte og mellom menighetsråd/felles-råd
6. Kirken skaper trygge rom

Og det er nedfelt tiltak for den gjennomgående strategien «Videreutvikle helhetlig og målrettet kommunikasjon»

- Etablere felles kommunikasjonsplattform for fellesrådet og menighetene, styrke samhandling i kommunikasjonsarbeidet
- Bidra til målrettet kommunikasjon med større fokus på «gul gruppe» ved å delta i «Kommunikasjon som oppdrag»

Og den gjennomgående strategien «Kirken skaper trygge rom»

- All aktivitet i kirken organiseres slik at det er trygt å delta
- Gå systematisk gjennom situasjoner som kan utgjøre risiko i kirkens daglige drift og sørge for at rutiner og prosedyrer for ansatte og frivillige følges opp
- Tilskynde samarbeid med Kirkelig Ressurssenter mot vold og seksuelle overgrep

Personalpolitiske retningslinjer peker på at Fredrikstad kirkelige fellesråd skal være en arbeidsgiver som legger til rette for et arbeidsmiljø preget av trygghet, åpenhet, utvikling og god kommunikasjon. Personalpolitikken bygger på verdier medbestemmelse, respekt, samarbeid og kompetanse.

Administrasjonen vil arbeide videre med operasjonalisering av de vedtatte strategiene og målene på ulike nivåer i organisasjonen. Føringer fra andre overordnede styringsdokumenter og fag-/temaplaner må også innarbeides.

Medarbeidere

Analyse

I den psykososiale kartleggingen blant medarbeiderne høsten 2020 oppga noen medarbeidere at de føler seg lite verdsatt fra ledelsen i jobben de gjør, og at det mangler en tilbakemeldingskultur. Økt fokus på tilbakemelding og internkommunikasjon anbefales.

Mål og tiltak

Administrasjonen vil arbeide videre med operasjonalisering av de vedtatte strategiene og målene på ulike nivåer i organisasjonen. Føringer fra andre overordnede styringsdokumenter og fag-/temaplaner må også innarbeides.

Mål og strategiplanen legger opp til å styrke organisasjonskulturen, stimulere til medarbeiderskap med fokus på kompetanse og fornying.

Personalpolitiske retningslinjer peker på at Fredrikstad kirkelige fellesråd skal være en arbeidsgiver som legger til rette for et arbeidsmiljø preget av trygghet, åpenhet, utvikling og god kommunikasjon.

Vår personalpolitikk bygger på følgende verdier: Medbestemmelse, respekt, samarbeid og kompetanse.

Medbestemmelse

- Synliggjøre personalpolitikken i tråd med gjeldende lover og avtaler.
- God dialog med arbeidstakerorganisasjonene.
- Aktiv bruk av administrasjonsutvalg og arbeidsmiljøutvalg.
- Arbeidstakerorganisasjonene er representert i alle tilsetninger.

Respekt

- Gjensidig anerkjennelse av hverandre som likeverdige medarbeidere.
- Respekt for hverandres fagområde og egenart samtidig som alle bidrar til å hjelpe og støtte hverandre.
- Legge til rette for åpne prosesser preget av gjensidig respekt og tillit.
- Respekt for arbeidstid og fritid.
- Samarbeid:
- Samarbeid på tvers av profesjoner og menighetsgrenser.
- Samarbeid mellom arbeidstaker og arbeidsgiver gjennom direkte kontakt og gjennom et godt og konstruktivt forhold til arbeidstakerorganisasjonene.
- Være løsningsorientert.
- Gjøre hverandre gode.
- Gjennomføre vernerunder med fokus på psykososialt arbeidsmiljø.

Kompetanse

- Være en organisasjon i utvikling ved å bidra til en systematisk kompetanseoppbygging og personalutvikling for tilsatte.
- Medarbeidersamtale årlig.
- Legge til rette for god ledelse og lederutvikling.
- Legge til rette for systematisk etter- og videreutdanning.

Målene- og tiltakene vil bl.a. fokuseres på

- Bemanningsplaner, personalressurser
- Riktig kompetanse (Rett person på rett sted til rett tid, kompetanse- og rekrutteringsarbeid, utvikling og bruk av medarbeidere)
- Lederskap og medarbeiderskap (etiske prinsipper, verdier, lederutvikling, medarbeiderundersøkelser og medarbeiderskap, likestilling og diskriminering)

- Helsefremmende arbeidsmiljø (Fredrikstad kirkelige fellesråd skal ha helsefremmende arbeidsplasser, der ansatte opplever mestring og mening i arbeidshverdagen. Systematisk og forebyggende HMS-arbeid, arbeid for et inkluderende arbeidsliv og videreutvikling av partssamarbeid i HMS-grupper er andre viktige områder)

På området er det ønskelig å sette konkrete måltall for 2021 for:

- Sykefravær
- Andel gjennomførte medarbeidersamtaler

Avvik (innenfor områdene HMS, informasjonssikkerhet og personvern (GDPR) og tjenestekvalitet) vil også være et område som vi på sikt kan utarbeide konkrete måltall for.

Økonomi

Analyse

Virksomhetsgjennomgangen i 2019 viste at driftsnivået i Fredrikstad kirkelige fellesråd ligger noe under nivået til andre sammenlignbare fellesråd.

En analyse foretatt av Fredrikstad kommune viser hvor mye kommunen teoretisk kan spare dersom den driver på samme utgiftsnivå som sammenlignbare kommuner. Av tabellen under ser vi at tallene spriker veldig. Det er knyttet usikkerhet til tallene da det etter all sannsynlighet er store variasjoner mellom andelen tilskudd og tjenester kommunene yter til fellesrådene i sine kommuner. Tjenesteleveransen skal prissettes og føres i regnskapet, men dette skjer ikke alltid.

Beregnete innsparingsmuligheter i millioner kroner for Fredrikstad kommune 2019

	Drammen (-2019)	Kristiansand (-2019)	ASSS uten Oslo	Sarpsborg	Halden	Moss	Kostra- gruppe 13
Kirken	2,2	-14,2	-2,4	4,5	15,6	1,9	2,0

ASSS: De ni største kommunene i Norge (uten Oslo)

Kostragruppe 13: De 49 største kommunene i Norge (uten Oslo, Bergen, Trondheim, Stavanger)

Fredrikstad kirkelige fellesråd har ikke fått kompensert økte utgifter til husleie i Kirkens hus og økte ressurser til økonomiforvaltning i budsjettet, men det er innarbeidet i årsbudsjettet som framlegges.

Kirkevergen anser at det er behov for styrking av organisasjonen innen gravplassforvaltning og -drift. Det blir vanskelig å møte framtidige utfordringer og behov. Vi har også behov for å øke vedlikeholdsbudsjettet for å utføre verdibevarende vedlikehold av kirkebygg på anbefalt nivå. Konsekvensen av å la være blir et vedlikeholdsetterslep som er vanskelig å ta igjen. Økt fokus på grønt skifte/miljøarbeid er også et behov i planperioden.

Etter kirkevergens vurdering kan vi ikke forutsette at de økte behovene skal dekkes av økte bevilgninger fra kommunen. Vi har derfor behov for å omdisponere midler internt og prioritere sterkere. Utviklings- og omstillingsprosesser må settes i gang og medvirkning og god kommunikasjon er viktige faktorer for å lykkes i arbeidet.

Mål og tiltak

Overordnede mål på økonomiområdet:

- Økonomisk handlingsrom for utvikling
- Kostnadseffektiv drift
- God økonomistyring

Økonomiplan

Overføringer fra Fredrikstad kommune

Hoveddelen av fellesrådets aktivitet er finansiert via overføringer fra Fredrikstad kommune. Bystyret i Fredrikstad har vedtatt følgende overføring til kirken i handlingsplanperioden:

Tall i tusen kroner (2021-kroner)	2021	2022	2023	2024
Vedtatt ramme 2020	46 657	46 657	46 657	46 657
Netto endringer i vedtatt økonomiplan 2020-2023	0	0	0	0
<i>Rammeendringer</i>				
Endret deflator 2020	-791	-795	-795	-795
Netto ramme	45 866	45 862	45 862	45 862

Alle tall er i 2021-kroner, det vil si at budsjettall for 2020 er justert med pris- og lønnsvekst på 2,7 prosent. Av dette er lønnsveksten beregnet til 2,2 prosent (veier 2/3), og den resterende 1/3 gjelder kjøp av varer/tjenester.

Rammen er nedjustert i henhold til korrigerert lønns- og prisvekst.

Økonomiplan for Fredrikstad kirkelige fellesråd

Foreløpig økonomiplan:

(2021-tall)	2021	2022	2023	2024
Utgifter	48 816 000	48 812 000	48 812 000	48 812 000
Tilskudd fra Fredrikstad kommune	45 866 000	45 862 000	45 862 000	45 862 000
Andre inntekter	2 950 000	2 950 000	2 950 000	2 950 000

Tabellen over inneholder ikke utgifter og tilskudd for trosopplæring og andre overføringer/tilskudd hvor netto budsjetttramme er 0,-. Oppdatert tabell legges fram for vedtak i neste fellesrådsmøte.

Årsbudsjett

Fredrikstad fellesråds driftsbudsjett for 2021 fremgår av budsjettskjema 1A (vedlegg 1) (budsjettskjema 1 ettersendes. Oppdatert budsjettskjema 1A legges fram for vedtak i neste fellesrådsmøte)

Økonomiforskriften stiller krav til at budsjettet er i balanse og at det er realistisk

Den største delen av budsjettet er bundet opp i lønnsutgifter og handlingsrommet for endringer på kort sikt er lite. Av den grunn er det vedlikeholdsbudsjettet samt utgifter til ekstrahjelp som kan brukes til saldering.

Revidering av tjenesteleveranseavtalen mellom kirken og Fredrikstad kommune, økt bruk av rammeavtaler og gjennomgang av interne prosesser/internkontroll vil forhåpentligvis også føre til noe innsparing i handlingsplanperioden.

Driftsrammer til enhetene

Driftsbudsjettet til avdelingene for 2021 baserer seg på 2020-budsjettet.

Foreløpige netto driftsrammer:

	2020	2021	2022	2023	2024
Kirkevergens sentrale staber	16 225 000				
-Kirkevergen					
-Økonomi- og administrasjonsavdelingen					
-HR-avdelingen					
Bygningsavdeling/kirker felles	1 935 000				
Borge menighet	2 834 000				
Domkirken menighet	3 899 000				
Glemmen og Gml Glemmen menighet	4 946 000				
Kråkerøy menighet	2 117 000				
Onsøy og Gressvik menighet	4 524 000				
Rolvøy menighet	1 847 000				
Torsnes og Østre Fredrikstad menighet	2 805 000				
<i>Sum kirker og menigheter</i>	<i>24 907 000</i>				
Gravplass	7 398 000				
Rammetilskudd	-48 530 000				

Det tidligere Kirkevergekontorets økonomi splittes fra 2021 opp i flere enhet tilpasset organisasjonsstrukturen. Administrasjonen vil arbeide videre med å fordele budsjettet på underenhetene. I dag føres de fleste bygningsrelaterte utgiftene til kirker og menigheter på Bygningsavdelingen, mens noen utgifter fortsatt føres på den enkelte menighet. I 2021 vil vi vurdere om vi skal samle flere bygningsrelaterte utgifter til Bygningsavdelingen. I tillegg er det behov for å foreta noen justeringer for å overholde kravene i økonomiforskriften og veiledningen. Justeringene vil eventuelt ikke medføre noen reelle endringer da både regnskap og tilsvarende budsjettposter vil bli flyttet.

Egenbetalinger og gebyrer

Nye/endrede egenbetalinger og gebyrer:

Avgifter for bruk av gravkapell, kremasjon og feste av grav fastsettes av kommunen etter forslag fra fellesrådet.

Andre egenbetalinger og gebyrer fastsettes av Fredrikstad kirkelige fellesråd.

Endringer i gravplassloven gir fra 1. januar 2021 hjemmel for å ta avgift for bruk av anonym minnelund og navnet minnelund.

Festeavgiften foreslås økt med 20 kr (9,1 prosent), fra 240 til 260 kr per år per grav. Kirken er pliktet til å yte lovpålagte tjenester til innbyggerne ved gravferd og kirkelige handlinger

Kirkevergen vil utarbeide en oversikt over egenbetalinger og gebyrer og legge fram for Fellesrådet i neste møte.

Investeringer

Investeringene i planperioden finansieres av overføringer fra Fredrikstad kommune og midler avsatt på investeringsfond.

Overføringer fra Fredrikstad kommune

Tall i millioner kroner ¹⁾	2021			2022			2023			2024		
	Brutto	Tilsk.	Netto	Brutto	Tilsk.	Netto	Brutto	Tilsk.	Netto	Brutto	Tilsk.	Netto
Rammebevilgning	13,0	0,0	13,0	13,0	0,0	13,0	13,0	0,0	13,0	13,0	0,0	13,0

Note: 1) Beløp uten merverdiavgift.

Fredrikstad fellesråds investeringsbudsjett for 2021 fremgår av budsjettskjema 1B (vedlegg 2) (legges fram til behandling i neste fellesrådsmøte)

Følgende prosjekter planlegges utredet, startet opp og/eller gjennomført i perioden.

- Ferdigstillelse av Kråkerøy kirke – en omfattende rehabilitering er gjennomført i 2020. Noe arbeid vil bli ferdigstilt i 2021.
- Fornyelse av orgel og gjennomføring av bygningsmessige og tekniske tilpasninger på orgelgalleriet og tårnrom bak orgelet i Kråkerøy kirke. Kirken er rehabilitert i 2020 og arbeidet med å få nytt orgel har startet opp.
- Brannsikring i Gamle Glemmen kirke (delfinansieres ved tilskudd fra Riksantikvaren til automatisk slukkeanlegg i middelalderkirker) er utsatt fra 2020
- Rehabilitering av fasade og konstruksjoner i Borge kapell videreføres fra 2020.
- Personalbygg ved Onsøy kirkegård er videreført fra 2020.
- Fornyelse av orgel Leie gravkapell starter opp i 2021.
- Ny plan for og etablering av uteområde ved Borge kapell og Leie kapell.
- Driftsbygg og parkering Torsnes. Menighetsrådet i Torsnes har spilt inn at det ikke er behov for et eget menighetssenter, men at det er behov for et enkelt driftsbygg som også kan dekke behovet for toalettforhold

for publikum. Ved Borge kirke er det behov for å utbedre parkeringsforholdene. Gjennomføring avhenger blant annet av arealplan.

- Rehabilitering Leie kapell inkludert klokketårn. Leie kapell er arkitektonisk et meget viktig anlegg, også nasjonalt. Bygget trenger en oppgradering primært utvendig.
- Digitalt gravkart: Alle registrene våre over gravplassene er digitale. Kartene er det ikke. Ved å digitalisere gravkartene vil vi få en direkte kobling mellom register og kart, noe som gir en bedre oversikt og lettere administrasjon av gravplassene. Vi ønsker å starte med en av gravplassene så raskt som mulig.
- Utvidelse av Rolvsøy kirkegård kommer så snart jernbanetrase er bestemt.
- Generell kirkerehabilitering.
- Innvendig rehabilitering av Domkirken.
- Rehabilitering av Rolvsøy kirke med tårn og fasader.
- Fornyelse og rehabilitering av orgel i Domkirken. Gjennomføringen er avhengig av omfanget av og tidspunktet for innvendig rehabilitering
- Rehabilitering av Betania menighetssenter (mulig delfinansiering).
- Rehabilitering av menighetssal i Glemmen kirke (mulig delfinansiering).

Vedlegg

Vedlegg 1: Budsjettskjema 1A - driftsbudsjett 2020-2024 (ettersendes)

Vedlegg 2: Budsjettskjema 1B - investeringer 2021-2024 (legges fram for behandling i neste møte i fellesrådet)

FREDRIKSTAD KIRKELIGE FELLESRÅD

Saksnr.: 2021/2391
Dokumentnr.: 1
Løpenr.: 22859/2021
Klassering: 369
Saksbehandler: Jo Edvardsen

Møtebok

Behandlet av Kirkelig fellesråd	Møtedato 17.02.2021	Utvalgssaksnr. 6/21
------------------------------------	------------------------	------------------------

Håpets katedral - invitasjon til eierskap

Kirkevergens innstilling

Kirkevergen anbefaler kirkelig fellesråd å fatte slikt vedtak:

1. Fredrikstad kirkelige fellesråd tar imot invitasjonen til å bli medeier i Håpets katedral.
2. Fellesrådet bidrar med inntil kr 10.000 i aksjekapital i Håpets katedral AS.
3. Kjøp av aksjer dekkes innenfor kirkevergens budsjetttramme, alternativt ved bruk av fond.

Fredrikstad, 29.01.2021

Sammendrag

Styret i Håpets katedral ønsker å utvide selskapet med flere eiere og etablere en hensiktsmessig driftsform, når prosjektet nå er i ferd med å gå over i en etablerings- og driftsfase. Fredrikstad kirkelige fellesråd inviteres inn på eiersiden i et aksjeselskap med et ideelt og samfunnsnyttig formål.

Vedlegg

- 1 Invitasjon til eierskap i Håpets katedral. Brev fra biskop Atle Sommerfeldt 10 des 2020
- 2 Vedtekter Håpets Katedral AS - utkast 9 juni 2019

Andre saksdokumenter (ikke vedlagt)

- 1 Sak AU 7/20 Håpets katedral, invitasjon til eierskap, se vedlagt protokoll i egen sak.
- 2 Håpets katedral har en hjemmeside med informasjon om prosjektet: [Håpets katedral \(hapetskatedral.no\)](http://hapetskatedral.no)

Saksopplysninger

Håpets katedral er etablert av Borg bispedømmeråd etter initiativ fra kulturrådgiver Solveig Egeland. I april 2017 ble Håpets katedral AS opprettet som et ideelt aksjeselskap. Biskop Atle Sommerfeldt har vært eneste aksjonær. Dette har vært en midlertidig løsning og nyttig i en byggefase.

Målet har hele tiden vært å innlemme flere i eierskapet, som reflekterer og spiller katedralens formål, verdier og visjon. Fredrikstad kirkelige fellesråd er nå invitert inn på eiersiden sammen med Kirkens bymisjon, Dialogforum Østfold, Caritas og Norges Buddhistforbund.

Finansieringsmodellen i etableringsfasen baseres på tilskudd fra offentlig og privat sektor, inntekter fra salg av egne produkter og tjenester, samt medlemsinntekter fra venneforening.

I etableringsfasen bør det være minimum ett årsverk ansatt for å sikre drift, innhold og inntjening. Vedkommende kan være ansatt av det ideelle aksjeselskapet, slik det har vært praksis i byggefasen.

Bygging av Håpets katedral startet 2018 med prammen som katedralen skal stå på. Prammen ble sjøsatt pinsen 2019. Høsten 2019 begynte byggingen av selve katedralen. Samlet budsjett for Håpets katedral har vært estimert til 16 millioner. På grunn av stor dugnadsinnsats er kostnadene redusert med flere millioner. Økonomistyringen i prosjektet har vært bærekraftig og likviditeten god. Virksomheten har i byggefasen sysselsatt tilsammen 2.6 årsverk.

Offisiell innvielse for Håpets katedral er satt til lørdag 5.juni 2021 som er verdens miljødag, med påfølgende markering og fest av Skaperverkets dag søndag 6. juni.

Økonomiske konsekvenser

Fellesrådet bidrar ved kjøp av aksjer i Håpets katedral inntil kr 10.000. Fellesrådet vil ikke forplikte seg til å finansiere byggingen av Håpets katedral eller driften av denne.

Ansattes medbestemmelse

Ikke vurdert i denne fasen, men vi har allerede etablert samarbeid med Håpets katedral der ansatte både i fellesrådet og prostiet deltar.

Vurdering

Med en investering på ca 6000 kroner i aksjekapital vil risikoen være lav. Gevinsten derimot kan være høy, fordi et eierskap gir kirken i Fredrikstad mulighet til å være med å utvikle og drifte et nyskapende og bærekraftig prosjekt. Katedralen vil være en plattform ut til samfunnet på en annen måte enn de øvrige kirkene. I dialog med Håpets katedral kan vi se for oss mange former for samarbeid, ikke minst knyttet til trosopplæring og konfirmantarbeid.

Visjonen bak Håpets katedral kan bidra til å realisere disse delmålene i fellesrådets mål- og strategidokument:

- *Kirken skal bidra til det grønne skiftet, bærekraftsmålene og klimasatsing konkretiseres i alle planer og aktivitet.*
- *Videreutvikle dialogarbeid (tverrkirkelig og interreligiøst)*



Fredrikstad kirkelige fellesråd
Nygårdsgata 28
1606 Fredrikstad

Fredrikstad 10. desember 2020

Invitasjon til eierskap i Håpets katedral

Veien videre for Håpets katedral

Viser til møte med kirkeverge Gisle Kavli og assisterende kirkeverge Jo Edvardsen, mandag den 7. desember 2020.

Styret i Håpets katedral AS ønsker å utvide selskapet med flere eiere og etablere en hensiktsmessig driftsform, når prosjektet nå er i ferd med å gå over i en etablerings- og driftsfase.

Vi ønsker med dette å invitere Fredrikstad kirkelige fellesråd inn på eiersiden av Håpets katedral. Invitasjon om eierskap er også gått til Kirkens bymisjon, Dialogforum Østfold, Caritas og Norges Buddhistforbund.

Vårt mål er at det nye eierskapet skal reflektere og speile katedralens formål, verdier og visjon.

Kort om Håpets katedral:

Ideen til Håpets katedral kom i 2016 til kulturrådgiver i Borg bispedømme Solveig Egeland. I 2017 ble det satt i gang et forprosjekt finansiert av Kavlifondet. I januar 2018 vedtok Borg bispedømmeråd å bygge Håpets katedral. I april ble Håpets katedral AS opprettet som et ideelt aksjeselskap. Biskop Atle Sommerfeldt har vært eneste aksjonær. Dette har vært en midlertidig løsning og nyttig i en byggefase. Målet har hele tiden vært å innlemme flere i eierskapet. Nå har denne tiden kommet.

Kort om byggingen:

Vi startet bygging av pram (som katedralen skulle bygges på) høsten 2018. Prammen ble sjøsatt pisen 2019. Høsten 2019 begynte byggingen av selve katedralen.

Samlet budsjett for Håpets katedral har vært estimert til 16. millioner. På grunn av svimlende dugnadsinnsats fra frivillige håpsbærere er kostnadene redusert med flere millioner. Økonomistyringen i prosjektet har vært bærekraftig og likviditeten god. Virksomheten har i byggefaseen sysselsatt tilsammen 2.6 årsverk.

Offisiell innvielse for Håpets katedral er satt til lørdag 5.juni 2021 som er verdens miljødag, med påfølgende markering og fest av Skaperverkets dag søndag 6. juni.

Hva vil et eierskap i Håpets katedral bety?

Med en investering på ca 6000 kroner i aksjekapital vil risikoen være lav. Gevinsten derimot kan være høy, fordi et eierskap gir Fellesrådet mulighet til å være med å utvikle og drifte et nyskapende og bærekraftig prosjekt. Katedralen vil være en plattform ut til samfunnet på en annen måte enn de øvrige kirkene.

Finansieringsmodellen i etableringsfasen baseres på tilskudd fra offentlig og privat sektor, inntekter fra salg av egne produkter og tjenester, samt medlemsinntekter fra venneforening.

I etableringsfasen bør det være minimum ett årsverk ansatt for å sikre drift, innhold og inntjening. Vedkommende kan være ansatt av det ideelle aksjeselskapet, slik det har vært praksis i byggefasen. Alternativt kan vedkommende formelt ansettes i en av medeierens virksomheter, for å sikre et godt arbeidsmiljø. Da med ekstern finansiering.

Styret har vedtatt at det arbeides videre med hjemmehavn på Isegran, at offisiell innvielse legges til lørdag den 5. juni og med markering av Skaperverkets dag søndag den 6. juni 2020.

For mer informasjon om Håpets katedral se vår hjemmeside www.hapetskatedral.no

Vennlig hilsen
Atle Sommerfeldt
(sign)

Notat:

Selskapets formål og visjon:

Selskapets virksomhet er å mobilisere mot ødeleggelse av havet ved å eie og drive Håpets katedral, et flerreligiøst og bærekraftig kunstprosjekt i tre og plast. Selskapet er et aksjeselskap med et ideelt og samfunnsnyttig formål. Selskapet har ikke erverv som formål. Med bærekraftig menes: Håpets katedral skal gjennom sin virksomhet sikre både sosial, økonomisk og miljømessig bærekraft. Håpets katedral skal transformere vondt til godt og vise at det skapes håp når vi samarbeider.

Beliggenhet og hjemmehavn:

Når det gjelder beliggenhet og hjemmehavn for Håpets katedral, har styret (styremøte 18.11.2020) landet på at Fredrikstad og Isegran er meget godt egnet. Det vil arbeides videre med å forankre dette som permanent løsning, i tett dialog med kommune, fylke og de andre aktørene på øya. Isegran har en beliggenhet og en infrastruktur som gjør det mulig å videreføre publikumsinvolvering også i en driftsfase, noe som ansees som viktig videre. En hjemmehavn med sterk Fredrikstadtilknytning vil være avgjørende for etablering og drift av en operativ venneforening hvor kjernevirksomheten er dugnad og frivillig innsats. Det arbeides videre med ulike former for turnévirksomhet, slik at Håpets katedral kan gjeste andre havner i deler av året. Slike turnéer fordrer sponsorstøtte og nær planlegging med besøkshavnen.

Program og innhold:

Det er ønskelig at Håpets katedrals program i en etablerings- og driftsfase vil bestå av ulike tiltak og arrangementer fordelt på kulturell, pedagogisk og flerreligiøs virksomhet. I hvilket omfang og form dette vil bli gjennomført, er fortsatt på planleggingsstadiet. Eksempel på innhold kan være

1. Religiøs virksomhet som bønn, messe, stillhet, samtale, gudstjeneste, dåp, bryllup, dialogmøter, konfirmantundervisning, diapraksis.
2. Kulturell virksomhet som musikk, dans, utstilling, formidling, møter, seminar, workshop
3. Pedagogisk virksomhet for skoleelever, studenter og andre grupper knyttet til bærekraftig utvikling (både sosial, miljømessig og økonomisk bærekraft)

Flerreligiøst perspektiv:

Det er ønskelig at Håpets katedral kan synliggjøre det flerreligiøse perspektivet både på eiersiden, ved fysisk utforming av interiør og ved bruk av ulike religiøse symboler og utsmykning. Det flerreligiøse vil også komme til uttrykk gjennom de ulike religioners bruk og gjennomføring av arrangementer.

Eierform og utvidelse av styre

Styret foreslår å videreføre eierformen som et ideelt aksjeselskap, men med en utvidelse av antall aksjeeiere. Det er ønskelig med aksjonærer som er organisasjonsmessig selvstendige. Styret foreslår videre at det skal være minst fem aksjonærer. Disse skal være organisasjoner. Aksjekapitalen er NOK 30 000 fordelt på 30 000 aksjer pålydende NOK 1. Det er ønskelig at Borg bispedømmeråd er en av eierne videre. Høsten 2020 innledes det bilaterale samtaler med Kirkens bymisjon, Dialogforum Østfold, Fredrikstad kirkelige fellesråd, Caritas og Norges Buddhistforbund.

Det er ønskelig at selskapet har et aktivt styre med stort engasjement for virksomheten og mellom 4 til 7 medlemmer. Det er ønskelig at kunstner og initiativtager Solveig Egeland velges inn i styret for to perioder à tre år for å sikre at virksomhetens drift lever til de opprinnelige ambisjonene. Bispedømmerådet skal være representert i styret. Styrets sammensetning vil bli utdypet og endelig vedtatt i selskapets vedtekter.

UTKAST FOR ETABLERINGSFASEN

Vedtekter for Håpets katedral AS

(utkast 9. juni 2019)

§0 – Visjoner og målsetninger

Selskapets virksomhet er å mobilisere mot ødeleggelse av havet ved å eie og drive Håpets katedral, et interreligiøst og bærekraftig kunstprosjekt i tre og plast. Selskapet er et aksjeselskap med et ideelt og samfunnsnyttig formål. Selskapet har ikke erverv som formål. Med bærekraftig menes: Håpets katedral skal gjennom sin virksomhet sikre både sosial, økonomisk og miljømessig bærekraft.

Håpets katedral skal transformere vondt til godt og vise at det skapes håp når vi samarbeider.

Vedtatt på styremøte 10.6.2020

§ 1 – Firma

Selskapets foretaksnavn er Håpets katedral AS.

§ 2 – Forretningskontor

Selskapets forretningskontor er i Fredrikstad kommune.

§ 3 – Virksomhet

Selskapets virksomhet er å mobilisere mot ødeleggelse av havet ved å drifte Håpets katedral, et interreligiøst kunstprosjekt i tre og plast. Selskapet er et aksjeselskap med et ideelt og samfunnsnyttig formål. Selskapet har ikke erverv som formål.

§ 4 – Aksjekapital

Aksjekapitalen er NOK 30 000 fordelt på 30 000 aksjer pålydende NOK 1.

Aksjene er ikke fritt omsettelige. Aksjonærene kan kun selge sine aksjer tilbake til selskapet dersom man ikke lenger ønsker å være eier.

Salg av aksjer til nye aksjonærer må godkjennes av generalforsamlingen.

Det skal minst være fem aksjonærer som organisasjonsmessig er uavhengige av hverandre.

§x - Endring av vedtektene

Vedtektsendringer krever 4/5 flertall av avgitte stemmer. Kravene til endring av vedtektene er satt noe strengere enn det som er standard i aksjeloven for å sikre stabilitet over tid.

§ 5 – Styre

Selskapets styre skal ha fra 4 til 7 medlemmer. Det er viktig at selskapet har et aktivt styre med stort engasjement for virksomheten. Styret må derfor ikke bli for stort. Styremedlemmer velges for 3 år om gangen og slik at 1/3 av styrets medlemmer er på valg hvert år. Styremedlemmer kan gjenvelges.

Nye styremedlemmer velges av generalforsamlingen med ordinært simpelt flertall og slik at det samlede styret representerer hele aksjonærfellesskapet på en god måte.

Styrets leder velges av generalforsamlingen

Kunstner og initiativtager Solveig Egeland velges inn i styret for to perioder à tre år for å sikre at virksomhetens drift lever til de opprinnelige ambisjonene.

Bispedømmerådet skal være representert i styret.

§ 6 – Signatur

Selskapet tegnes av styrets leder og daglig leder i fellesskap eller av to styremedlemmer.

§ 7 – Anvendelse av overskudd

Selskapet kan ikke dele ut utbytte til aksjonærene. Eventuelt overskudd kan deles ut til frivillige organisasjoner som oppfyller selskapets formål. Ved oppløsning skal formuen deles ut til en eller flere frivillige organisasjoner som oppfyller selskapets formål.

FREDRIKSTAD KIRKELIGE FELLESRÅD

Saksnr.: 2020/5792
Dokumentnr.: 24
Løpenr.: 279634/2020
Klassering: 519
Saksbehandler: Bjørn-Thore Amundsen

Møtebok

Behandlet av	Møtedato	Utvalgssaksnr.
Kirkelig fellesråd	17.02.2021	7/21

Navnet minnelund Kråkerøy kirkegård

Kirkevergens innstilling

Kirkevergen anbefaler Fredrikstad kirkelige fellesråd å fatte slikt vedtak:

1. Forslaget til utforming av navnet minnelund på Kråkerøy kirkegård vedtas.

Fredrikstad, 02.02.2021

Vedlegg

- 1 Oversiktskart
- 2 Detaljkart
- 3 Utforming av minnelunden
- 4 Fundamentering
- 5 Navnet minnelund Kråkerøy kirkegård. Brev fra Øystein Koch Johansen 06.11.2020

Andre saksdokumenter (ikke vedlagt)

Fellesrådssak 24/20

Saksopplysninger

Saken ble første gang behandlet av fellesrådet 21. oktober, se sak 24/20, som beskriver bakgrunn for saken. Dette gjentas ikke her.

Etter fellesrådets vedtak 21. oktober har det vært jobbet videre med detaljutforming. Minnelunden er plassert sentralt på Kråkerøy kirkegård, mellom to urnefelt. Området er ikke stort, men gir god plass til minnesteinen, og nødvendig areal for urnene. For å styre trafikken inn til minnesteinen vil det bli anlagt en gangsti som sørger for at besøkende ikke kommer for nær tilstøtende urnegraver. Det er tegnet inn urnefelt med plass til 197 urner. Det er plass til 184 skilt på minnesteinen. Det er mulig å reservere en ekstra plass i urnefeltet, og skiltene er utformet slik at det er plass til to navn på hvert skilt. Det vil derfor ikke være behov for så mange skilt på minnesteinen. Skiltene er 9 x 16 cm og lages i kobber.

Det er ikke lagt opp til noe felles beplantning av området. Minnesteinen vil stå med natur som bakgrunn i form av store steiner, trær og annen naturlig vegetasjon. Foran minnesteinen vil det være plass til å sette fra seg lys på en horisontal steinflate og stativer for blomstervaser i plenen. Der gangstien tar av fra veien er det plassert en benk.

Det er foretatt prøvegraving og grunnundersøkelse på stedet. Prosjektering av fundament og sikring av minnesteinen er utført av COWI. Grunnforholdene er stabile og steinen vil være godt sikret. Urnefeltet må gjennomgraves for å fjerne stein før det kan tas i bruk.

Det har vært reist innvendinger mot minnelunden fra festere til graver foran den store steinen som minnesteinen er skåret ut av. Innvendingene ble presentert da saken ble behandlet i oktober 2020. Det har kommet ennå et innspill som stadfester deres protest mot arbeidet som er utført og mot å anlegge minnelund på stedet. Innspillet ligger vedlagt. Fellesrådet er invitert til en befarings på stedet i forbindelse med behandling av saken.

Den 13. januar ble det sendt et brev til Fredrikstad kommune hvor planene for minnelunden ble presentert og åpnet for en tilbakemelding fra kommunen til fellesrådet. Eventuelle tilbakemeldinger fra kommunen vil bli ettersendt dersom de kommer før møtet i fellesrådet.

Regler for minnelunden på Kråkerøy gjelder tilsvarende som er vedtatt for minnelunden på Glemmen kirkegård:

1. På navnet minnelund kan kun nedsettes urner. Avdødes navn, fødselsdato og dødsdato gjøres kjent på felles minnesmerke. Gravens plassering er også kjent og dersom det er ønskelig er det anledning til å være til stede ved urnenedsettelsen
2. Kirkelig fellesråd besørger oppsetting av minnesmerke og påføring av navn på minnesmerke i navnet minnelund. Utforming, beplantning og stell av navnet minnelund er kirkelig fellesråds ansvar. Det er ikke tillatt for pårørende å foreta beplantning. Blomster, lys og kranser som pårørende bringer med skal settes på dertil anlagt sted.
3. For begravelse på navnet minnelund betales en avgift som fastsettes av Fredrikstad kirkelige fellesråd'. Avgiften dekker andel av felles minnesmerke, påføring av navn og dato for fødsel og død og stell av minnelunden inkl evt. Beplantning for 20 år. Etter 20 år kan avtalen fornyes for 5 år av gangen mot en fastsatt avgift. I forbindelse med gravlegging på navnet minnelund kan det reserveres 1 plass både i gravfelt og på minnesmerke.

Avgift for nedsetting av urne på navnet minnelund er for 2021 vedtatt til kr 8000,-

Økonomiske konsekvenser

Prosjektet har en budsjetttramme på ca kr. 900.000,- som dekkes over investeringsbudsjett, prosjekt AN 6576 Navnet minnelund. Det er satt av noe fra 2020 som videreføres i 2021, men det må også bevilges fra investeringsrammen 2021, kr 600.000,- til prosjektet.

Ansattes medbestemmelse

Gravplassleder ved Kråkerøy kirkegård har deltatt i utformingen av minnelunden

Vurdering



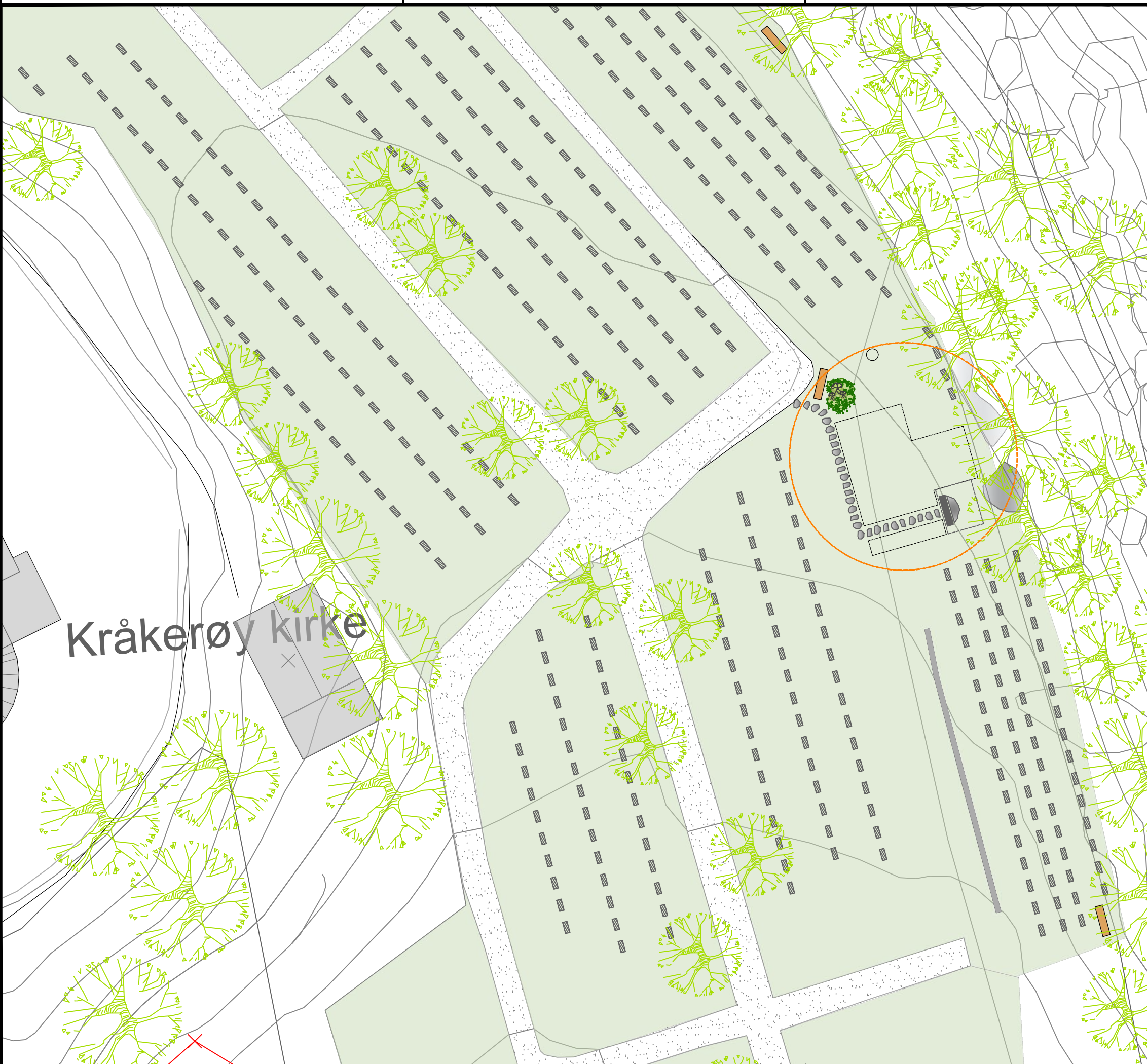

Forslaget til navnet minnelund på Kråkerøy kirkegård vil på en god måte møte behovet for mange år fremover. Det blir et markert sted, sentralt på kirkegården og vil etter vårt syn berike kirkegården. Å fullføre minnelunden slik som foreslått er en bedre løsning enn å «reparere» den steinen som ble sagt av.

Format: A3 Filnavn: \\COWI\net\projects\A220000\A221352\30-LARK\T_Landskap.dwg Xref: T Kartgrunnlag.dwg 20201123 Rentegnet forslag_minnelund_NTM10NN2000_JVN



Kråkerøy kirke

TEGNFORKLARING

-  Sted for navnet minnelund
-  Eksist. vegetasjon
-  Jordfast stein
-  Saget stein
-  Plen
-  Eksist. kum
-  Eksist. grus
-  Eksist. natursteinsmur
-  Eksist. gravminne (kun illustrasjon)
-  Minnesmerke, se ill. fra T. Lindrupsen
-  Tråkkheller, skifer
-  Benk
-  Stor busk, lite tre
-  Omriss urnegravfelt (197 urnegraver)

Koordinatsystem Euref 89 NTM, sone 10
Høydesystem NN2000









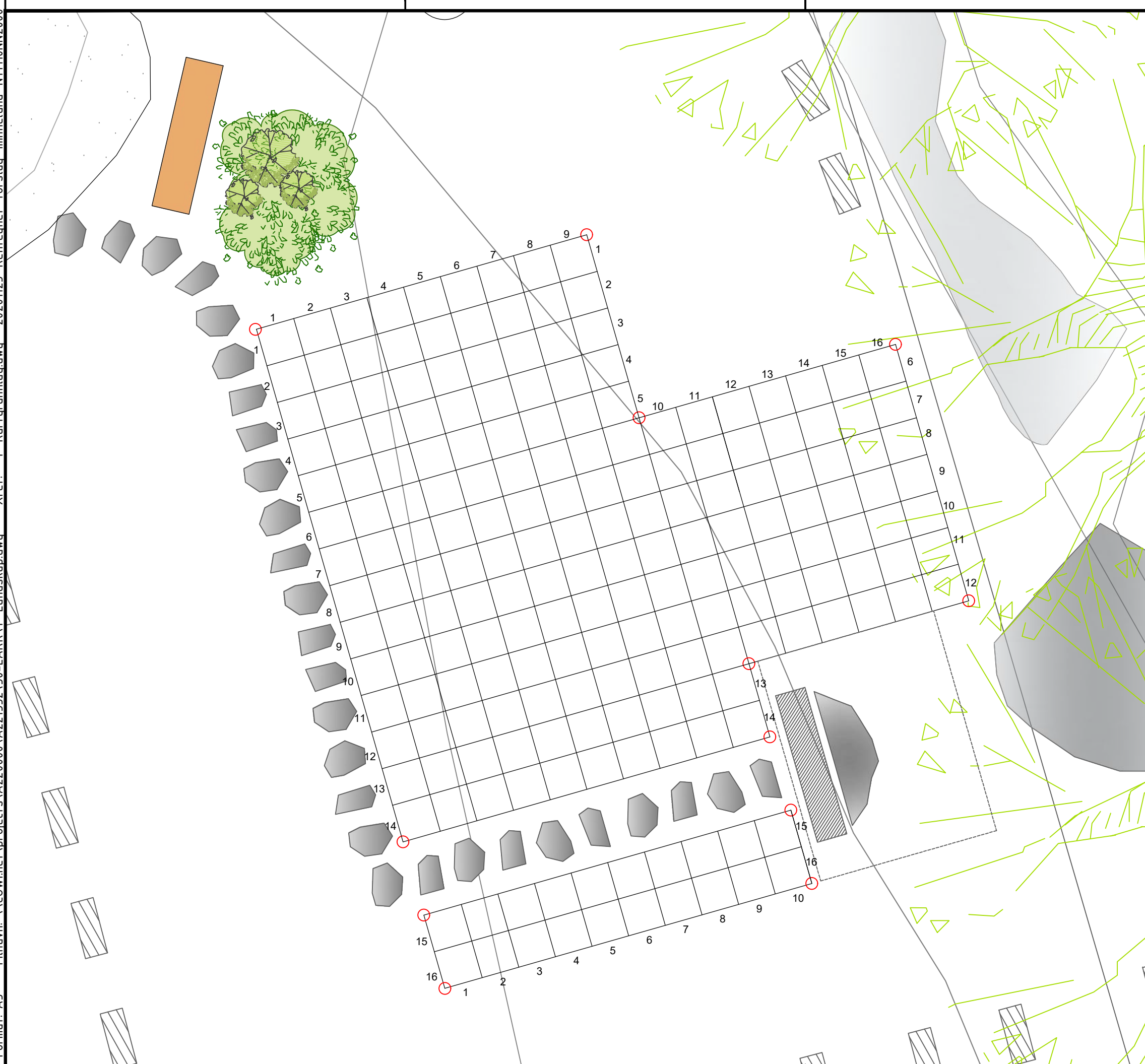

Rev.	Dato	Revideringen gjelder	Nr.	Saksb.	Sidem.k.	Oppdr.nr.
Fredrikstad kirkelige fellesråd			Tegnet av	Saksbehandler		
Navnet minnelund Kråkerøy gravplass			ehal	ehal		
Hovedplan -oversikt			Sidemanskont.	Oppdragsansvarlig		
			siso	rif		
			Fag	Målestokk		
				1:250		
			Dato	A3		
			05.01.2021			
Oppdragsnr.			Status			
A221352						
Tegning nr.			L01		Rev.	

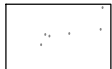
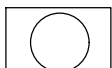
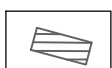
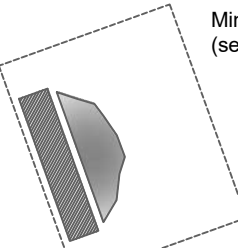

Format: A3 Filnavn: \\COWI.net\projects\A220000\A221352\30-LARK\T_Landskap.dwg Xref: T Kartgrunnlag.dwg 20201123 Rentegnet forslag_minnelund_NTM10NN2000_JVM

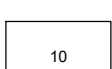

TEGNFORKLARING

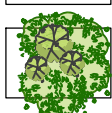
-  Eksisterende vegetasjon
-  Jordfast stein
-  Saget stein
-  Eksisterende grus
-  Eksisterende kum
-  Eksist. gravminner, kun illustrasjon
-  Minnesmerke m/fund. u/bakken (se egne illustr. fra T. Lindrupsen)
-  Tråkkheller, skifer
-  Urnegraver (50x50cm) 197 stk
-  Fastmerke
-  Gravnummer
-  Benk
-  Stor busk, lite tre



Koordinatsystem Euref 89 NTM, sone 10
Høydesystem NN2000

Rev.	Dato	Revideringen gjelder	Nr.	Saksb.	Sidern.k.	Oppdr. nr.
Fredrikstad kirkelige fellesråd			Tegnet av	ehal		Saksbehandler
Navnet minnelund Kråkerøy gravplass			Sidemanskontr.	siso	Oppdragsansvarlig	rif
Gravplan			Fag	Målestokk		1:50
			Dato	05.01.2021		A3
			Oppdragsnr.	A221352		Status
			Tegning nr.	L03		Rev.



Utkast til utforming av minnelund, Kråkerøy gravlund. *Tor Lindrupsen 2020*

Jeg har tatt utgangspunkt i at en tilbakemontering av det som er sagt av vil være vanskelig både med tanke på det tekniske og hvordan resultatet vil bli. Den råsagde steinflaten virker imidlertid ganske brutal og dominerende på stedet, og utkastet forutsetter at sagflatene både på hovedstein og avskjær blir slipt slik at steinfargen kommer fram. Da vil steinflaten visuelt falle mer tilbake i terrenget. Flaten vil da framstå matt, samtidig som fargen og mønsteret vil komme tydelig fram. Avskjæret er tenkt reist opp og plassert på et betongfundament og sikret med bolter i fundamentet og støttestag bak. Denne steinflaten er tenkt brukt til navneplater. En plate i mørk stein på bakkenivå foran den oppreiset steinen og er tenkt som et sted for lys og blomstervaser. På sidene i plenen kan det også plasseres blomster. En smal gruslagt sti kan føre fram til steinen med navneplater.

Navneskilt kan lages i stål/aluminium eller bronse, og dette er noe en bør se på nærmere på stedet. Med en navneplate-størrelse på 10x15cm vil en få plass til 8 rader i bredden. Hvor høyt opp en kan gå vil da bestemme hvor mange plater det blir plass til. På utkastene er øverste skilt ca 3 meter opp fra bakken: Det gir 23 rader og 184 navneskilt.



Utkast til utforming av minnelund på Kråkerøy gravlund. Variant med skilt i stål/aluminium på hele flaten. *Tor Lindrupsen 2020*



Utkast til utforming av minnelund på Kråkerøy gravlund. Variant med skilt i bronse (-hvor ikke alle er montert). *Tor Lindrupsen 2020*



Utkast til utforming av minnelund på Kråkerøy gravlund. Variant med sti og folk som viser størrelser. Tor Lindrupsen 2020



Utkast til utforming av minnelund på Kråkerøy gravlund. På kveldstid. *Tor Lindrupsen 2020*

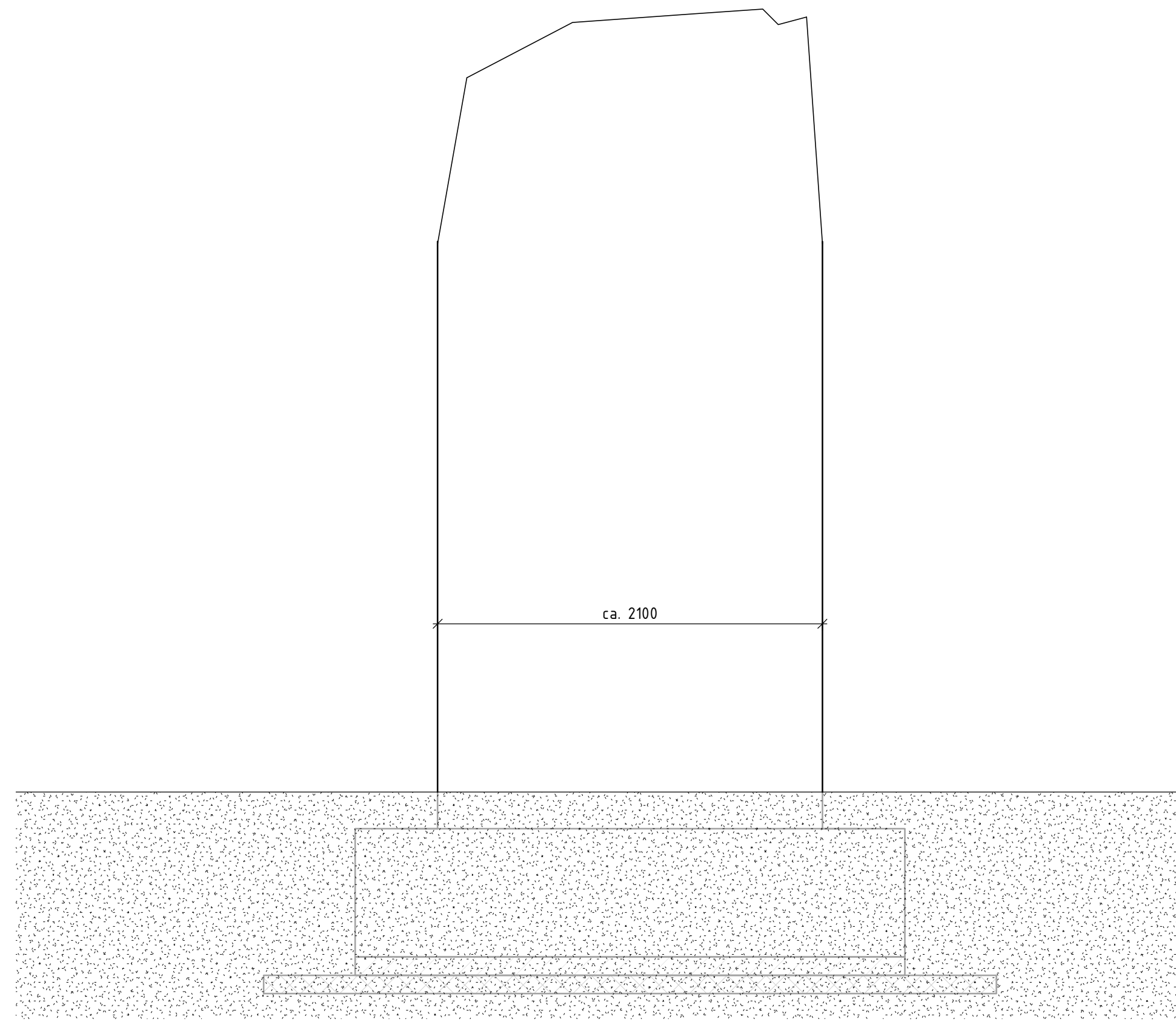

Oppriss front siden av stein
1 : 25

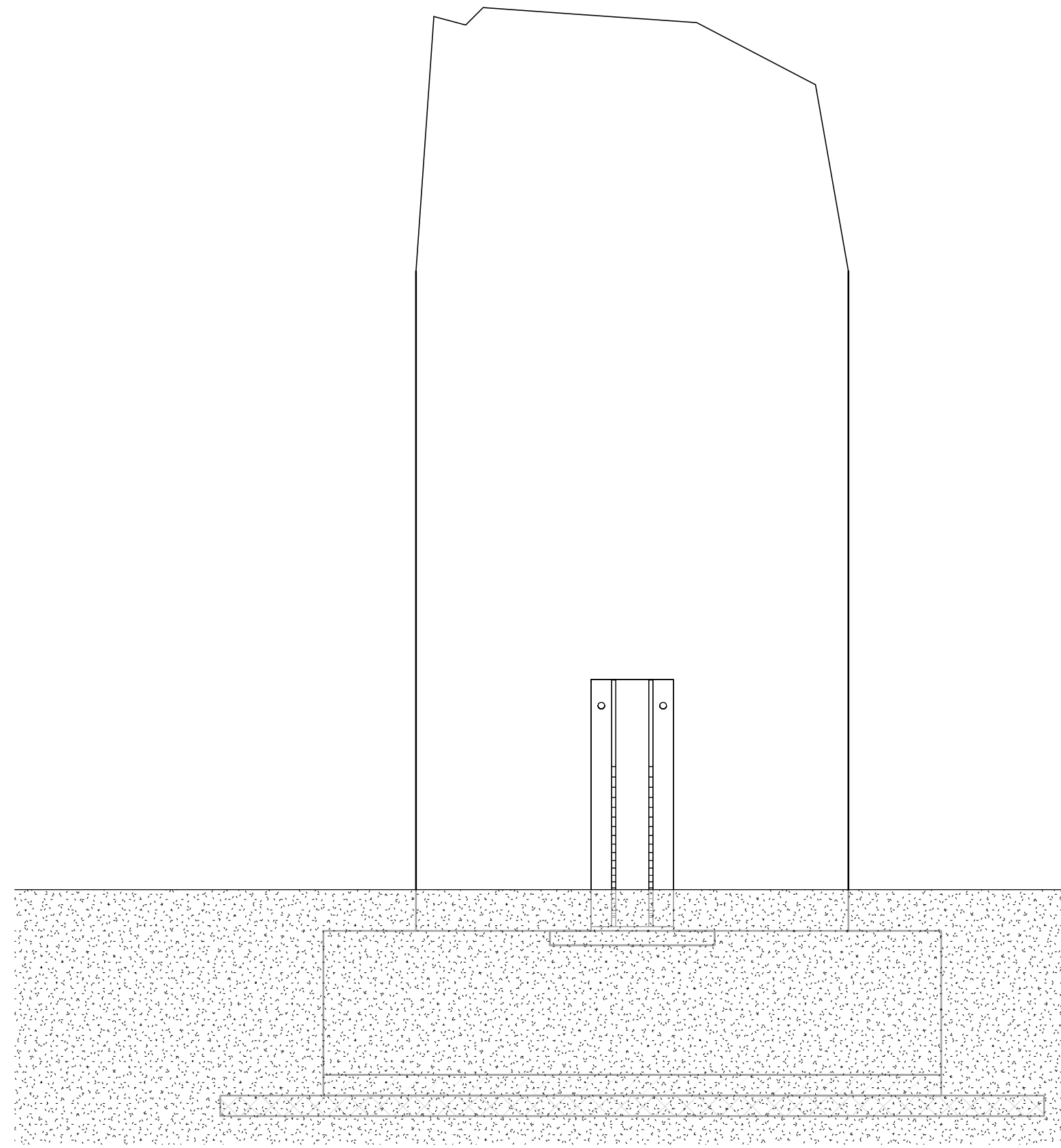

Oppriss baksiden av stein
1 : 25

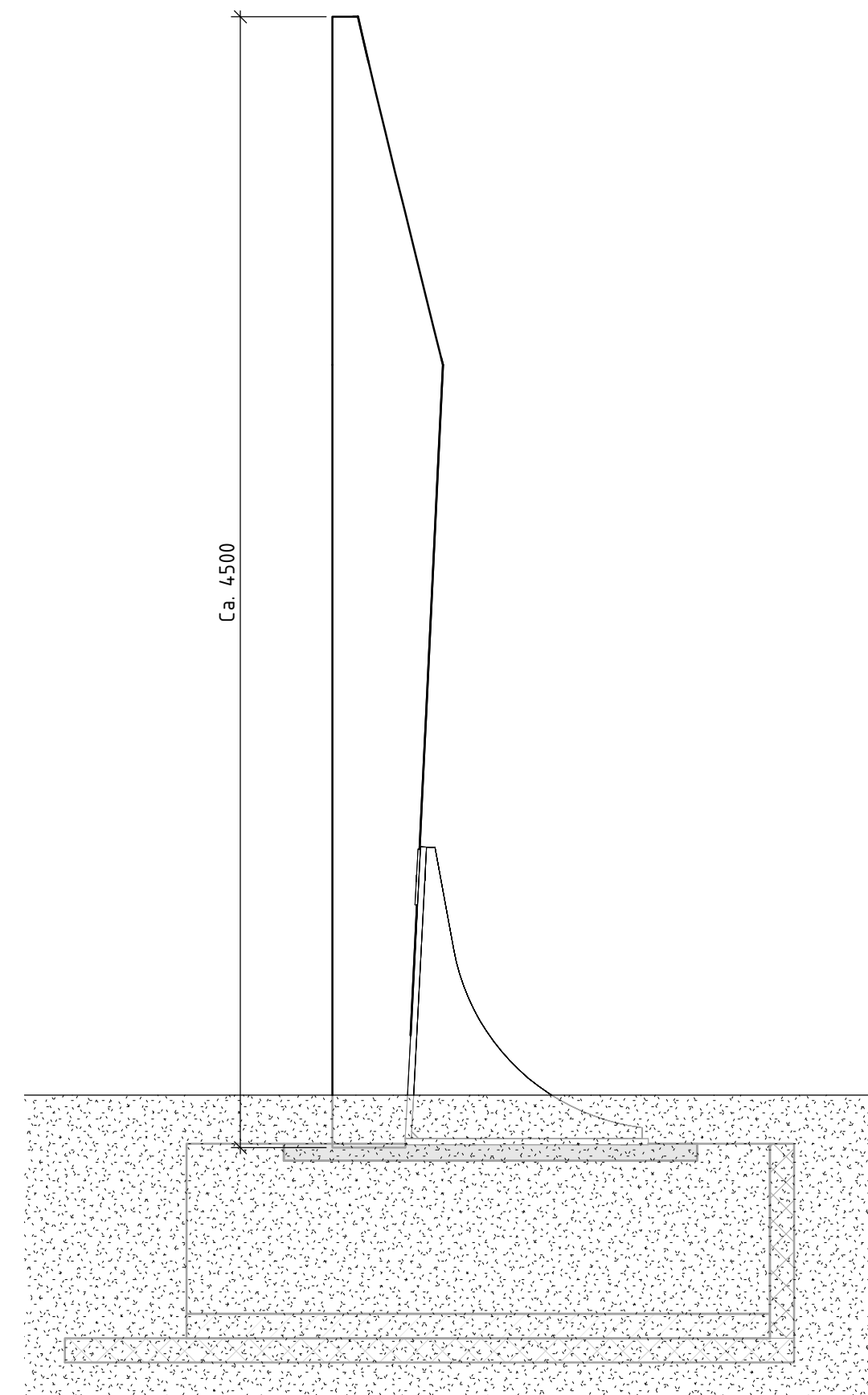

Oppriss siden av stein
1 : 25

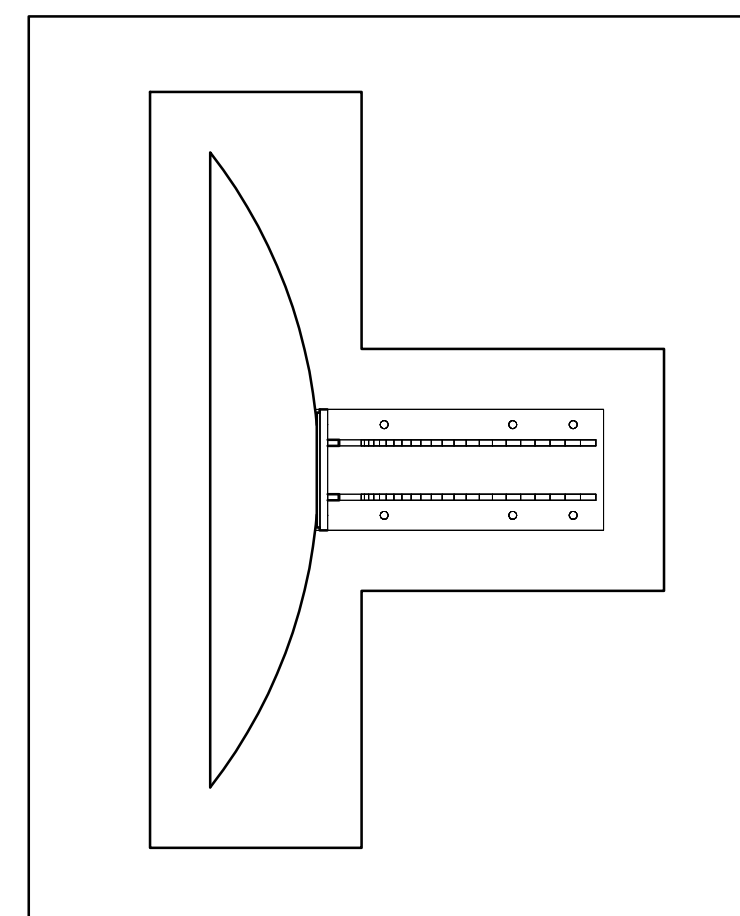

Plan
1 : 25

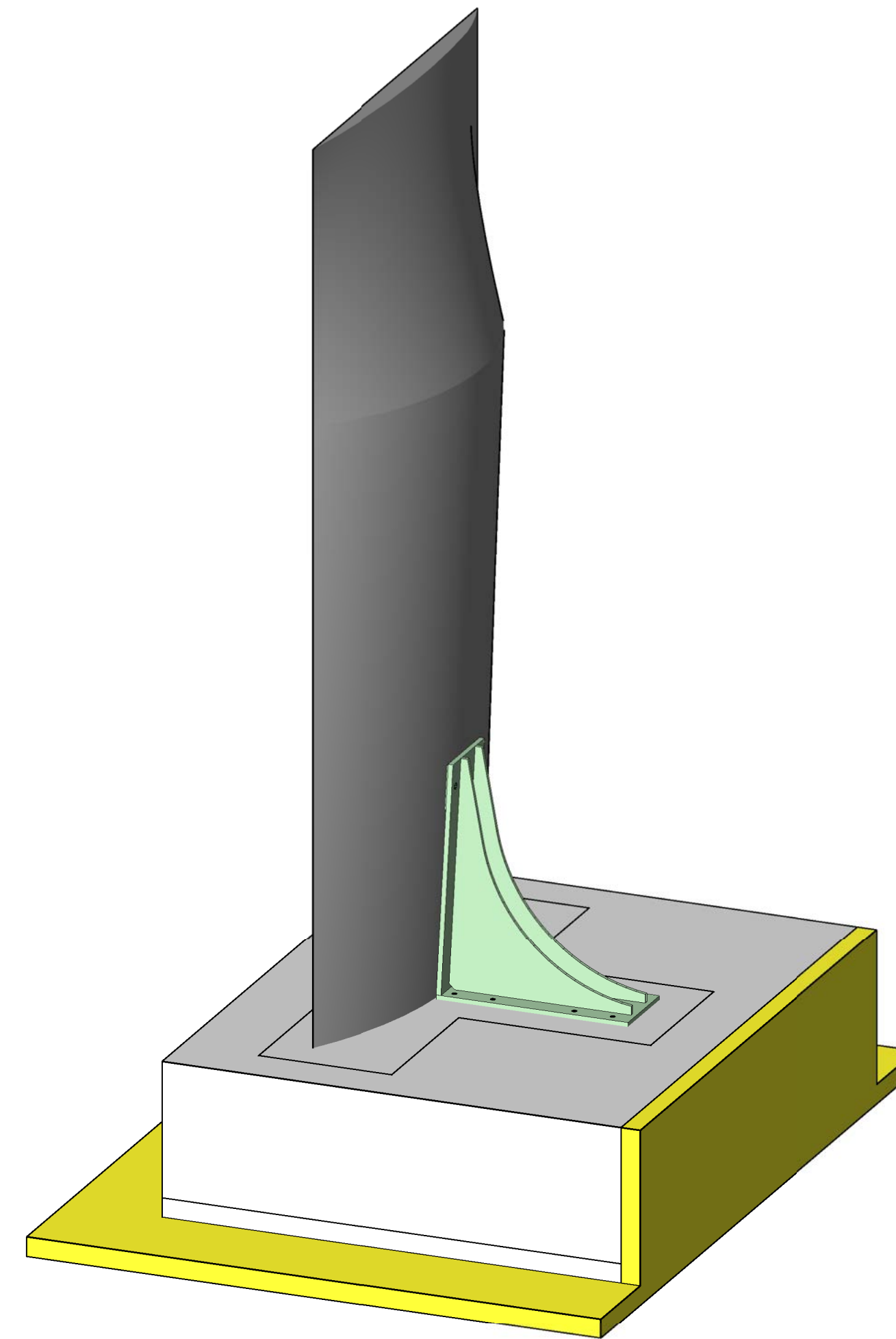

3D- Illustrasjon

Plan og snitt Sammenstillingstegning	Tegningsnummer	B-200	Rev.
	Status	ARBEIDSTEGNING	

Rev	Dato	Beskrivelse	Nr.	Saksb. / Sidem.k. / Oppdr.a
		Fredrikstad Kirkelige Fellesård	Tegnet av JAKZ	Saksbehandler TSW
		Minnelund Kråkerøy Kirke Plan og snitt	Sidemannskont. TSW	Oppdragsansvarlig RIF
		Sammenstillingstegning	Fag RIB	Målestokk 1:25
	30.11.20		Dato	
		Oppdragsnr. A221352	Status	ARBEIDSTEGNING
		Tegningsnummer	B-200	
			Rev.	

COWI



Fra: Øystein Kock Johansen[kockj@online.no]
Sendt: 06.11.2020 12.23.40
Til: Amundsen Bjørn Tore[bjta@fredrikstad.kirken.no]
Kopi: Berit Solgaard[berit.solgaard@gmail.com];
Tittel: Navnet minnelund Kråkerøy kirkegård

Fredrikstad kirkelige fellesråd
Oslo 5. november 2020
v/ gravlundsief Bjørn-Thore Amundsen

Navnet minnelund på Kråkerøy kirkegård

Det var med genuin forskrekkelse at jeg, av min søster Berit Solgaard, for en tid tilbake ble orientert om situasjonen vedrørende våre foreldres gravsted på Kråkerøy kirkegård. Det dreier seg om gravstedet til Gerd og Erling Johansen som, etter min oppfatning har blitt utsatt for ett regelrett skadeverk, for ikke å si det enda sterkere, *vandalisme* og *hærverk*. Etter min mening er dette de riktige ordene i denne saken. Selv bor jeg i Oslo, og har hatt problemer med å involvere meg direkte og «lokalt» i denne saken tidligere, og som du selvfølgelig umiddelbart skjønner hva dreier seg om når du hører de anførte navnene (foruten Inger Johanne Nygren), nemlig Navnet minnelund på Kråkerøy kirkegård.

Rett på sak: Inger Johanne Nygren, min søster Berit Solgaard og undertegnede føler oss direkte forulempet. Jeg skal ikke dra forløpet i sakens gang her – det synes unødvendig, for den kjenner du selvfølgelig svært godt til – men hvordan det overhode var mulig å sette i gang med et slik prosjekt med følgende inngrep på en kirkegård, som så til de grader berører allerede eksisterende graver, er total uforståelig, UFORSTÅELIG. Og det som gjør det så uforståelig er at minnelunden ble planlagt og påbegynt uten noen som helst melding eller varsel til de aktuelle gravenes etterlatte som nødvendigvis måtte bli berørt.

Jeg, undertegnede, har på ingen måte noen motforestillinger til en minnelund, men at den ble planlagt der den de facto ble og påbegynt, og måten det ble gjort på, er både direkte opprørende og utilgivelig. Eller for å si det på en svært profan og ikke-sakral måte; det er helt for jævlig. Det er med dyp, dyp fortvilelse jeg står ved mine foreldres grav og ser resultatet av det som hittil har skjedd. Resultatet av inngrepet, altså vandalismen, har også, bare så det er sagt, gått sterkt inn på barnebarn som alle bor utenbys, og som alle er rystet når de besøker besteforeldrenes gravsted. Senest for tre dager siden sendte min sønn en SMS med bilde av seg selv ved gravstedet med følgende tekst: «At det går an! Stakkars farmor og farfar som ligger der midt oppi hærverket.»

Det hjelper ikke oss, de etterlatte, å hevde overfor oss at inngrepet – for ikke å si angrepet! – på det praktfulle flyttblokken i den vakre naturen som hever seg som en vakker naturkulisse i kirkegårdens bakkant, ble gjort bona fide. Alvorlig talt, det holder bare ikke. Min far, Erling Johansen, snakket hele livet, så lenge jeg kan huske tilbake, at min mor og ham selv skulle ligge ved- og under den store stenen som nå er kappet i to (tre) deler. Han utså seg det stedet helt spesielt, og fikk da også anledning til å bli stedt til hvile der da den tiden kom; først min mor og så ham selv. Fredfylt og og flott med den vesle og enkle naturbaserte gravsten opp mot og «i ly» av den store naturblokken. Han spinner i sin grav (!) eller ser, sittende på en sky, med forskrekkelse ned på elendigheten som har funnet sted.

Hvis nevnte bona fide virkelig er tilfellet, så holder i hvert fall ikke det i henhold til Gravferdsloven og avstand m.m. Uten at jeg behøver å utdype nettopp det forholdet, regner jeg det som fullt ut implisitt og persipert. I så henseende viser jeg også til mail av 26.10.2020 til deg/Fredrikstad kirkelige fellesråd fra Inger Johanne Nygren og Berit Solgaard, som har redegjort for denne siden av saken på vegne av begge familiene.

Jeg ønsker med denne mailen å gi mitt besyv med i saken for å understreke at jeg fullt ut står bak- og støtter den måten og de krav som der fremkommer. Personlig vil jeg legge til at jeg nærmest føler meg personlig forulempet og merker dyp sorg når jeg ser resultatet av den påbegynte Minnelunden på Kråkerøy kirkegård. Og det er så visst *ikke den type sorg* man skal ha når man besøker sine foreldres gravsted! Den er jo for etterlatte så absolutt sine qua non.

La meg også legge til: Jeg er hundre prosent sikker på at min far definitivt *ikke* hadde ønsket å ligge på en minnelund. Det som har skjedd så jeg ikke komme, for å si det slik. Gravlundsansvarlig kan da ikke operere totalt ad libitum, slik som det synes var tilfellet da Navnet minnelund på Kråkerøy ble klekket ut og de facto påbegynt.

Jeg nærmest «forlanger» og forventer at slik man her, etter min mening, har brutt Gravferdsloven, bøter på skaden. Den anses ikke uopprettelig ved at den store flyttblokken «restaureres» for å få tilbake sin naturlige og opprinnelige form. Da den famøse «Trollpikken» i Egersund ble utsatt for brottsverk, lot det seg bøte på ved å feste den avsagde delen tilbake på sin rettmessige plass. Når slikt lot seg gjøre der, lar det seg også gjøre på Kråkerøy kirkegård. Jeg kan ikke med min beste vilje akseptere en annen løsning.

Med vennlig hilsen

Øystein Kock Johansen

FREDRIKSTAD KIRKELIGE FELLESRÅD

Saksnr.: 2019/19497
Dokumentnr.: 22
Løpenr.: 258256/2020
Klassering: 012.2
Saksbehandler: Jo Edvardsen

Møtebok

Behandlet av Kirkelig fellesråd	Møtedato 17.02.2021	Utvalgssaksnr. 8/21
------------------------------------	------------------------	------------------------

Orienteringer til fellesrådet 17.02.2021

Kirkevergens innstilling

Kirkevergen anbefaler kirkelig fellesråd å fatte slikt vedtak:

1. Fellesrådet tar orienteringene til etterretning.

Fredrikstad, 02.02.2021

Vedlegg

- 1 Kirkene-investering- drift og vedlikehold pr 1 feb 2021

Saksopplysninger

Personal

Administrasjonsutvalget har i møte 05.11.2020 gjort vedtak i to saker:

- Helene Haarr tilbys 20 % stilling som sangpedagog i Egil Hovland-akademiet. Hun har tiltrådt stillingen.
- Lønnspolitiske retningslinjer er vedtatt, i forkant av lokale forhandlinger under årets lønnsoppgjør.

Ledig stilling som kateket i Rolvsøy ble utlyst to ganger uten å føre til ansettelse. Ola Nødtveidt er engasjert som vikar i seks måneder.

Lønnsoppgjøret på kirkelig sektor: Etter brudd i forhandlingene møtes partene hos Riksmekleren 10. og 11. desember. Fagforeningene brøt meklingen og gikk ut i streik. Streiken ble avsluttet natt til 11. januar med et forhandlingsresultat med de 10 fagforeningene som var i streik. Forhandlinger med de 12 fagforeningene som har hatt pause i forhandlingene, ble gjennomført 15. januar. Resultatene ble sendt på uravstemning samme dag. Fellesrådet har stemt ja til å godta dette.

Fire organister hos oss ble tatt ut i streik. Dette var en ny erfaring for oss og kirken for øvrig. Vi opplevde god dialog med tillitsvalgte, fagforening og KA.

Arbeidsmiljøundersøkelsen er avsluttet, og resultatet presentert for de ansatte i Teamsmøte 18. desember.

Rapporten viser mye positivt og at de ansatte har det bra på jobb. Det kommer frem at det er behov for å jobbe bedre med kommunikasjon og tydeliggjøring av roller og ansvar. AMU og Administrasjonsutvalget får rapporten tilsendt og starter jobben med å vurdere mulige tiltak. Ringvoll bedriftshelsetjeneste vil bistå i arbeidet videre.

AMU har møte 4. februar 2021.

Smittevern og omstilling av kirkens aktiviteter

Regjeringen og Fredrikstad kommune har de siste månedene gitt nye forskrifter i flere runder. Hva som har vært mulig å gjennomføre i kirken har dermed variert, til dels fra uke til uke. De fleste arrangementer utenom gudstjenester og kirkelige handlinger har vært avlyst eller gjennomført med sterke begrensninger i antall siden november. Gravferd har hele tiden vært mulig å gjennomføre med maksimalt 50 til stede, avhengig av størrelsen på lokalet.

Antallsbegrensningen på 50 deltakere på gudstjenester ble stående gjennom advent og jul. Fellesrådet har tilrettelagt for forhåndspåmelding til gudstjenestene, som fungerte fint for julegudstjenestene. Tre menigheter valgte å ha utegudstjeneste på julaften.

Regjeringen fastholder at kirkebenker ikke defineres som «fastmonterte seter», men har nå startet en vurdering av denne regelen.

Per i dag er det ikke mulig å gjennomføre vanlige gudstjenester eller annen aktivitet for voksne. Barne- og ungdomsarbeid er mulig, og særlig er konfirmantarbeidet prioritert. Biskopene har anbefalt å utsette vårens konfirmasjoner til høsten, og domprost og kirkeverge støtter dette.

I samarbeid med domprosten har vi via hjemmeside og Facebook tilbudt adventskalender, gudstjenester og kveldsandakter, med god oppslutning. Dette er planlagt videreført, siden det er usikkert når vi igjen kan samles til gudstjenester i kirkene, og med hvilke begrensninger i antall. I tillegg ønsker vi å legge til rette for at menighetene samarbeider om å tilby åpen kirke og friluftsgudstjenester.

Samledelsen mellom prestetjenesten og menighetsråd/fellesrådet med sine ansatte har funnet en god form for å håndtere de stadig skiftende smittevernreglene. De ansatte gjør en stor jobb i å finne kreative og trygge måter å være til stede for innbyggerne, men slitasjen etter snart ett år i unntakstilstand merkes. Fellesrådet har fokus som arbeidsgiver på å følge opp de ansatte i denne tida.

Prosjekter, gravplass

Navnet minnelund Onsøy er i ferd med å komme på plass i henhold til tidligere vedtak i fellesrådet. Monumentet er på plass, gravfeltet blir opparbeidet nå før jul. Beplantning, benker og tilsåing av gress til våren.

Borge kapell, Rehabilitering av sydveggen blir gjennomført nå. Arbeidet ble startet i oktober. Den gamle veggen er revet, ny skallmur er bygd opp igjen, nye bærende limtredeagerne er montert tilbake og entreprenøren holder nå på med å montere vertikale søyler og vinduer. Bygget vil etter planen være ferdig i begynnelsen av mars. Totalt forventer vi en pris på ca 4,2 mill. Det betyr at det er behov for ca 2 mill til prosjektet fra årets bevilgning.

Kråkerøy: et gravfelt med en mur og et støpejernsgjerde; gjerdet har gått helt fra hverandre og det må fornyes og forbedres med tanke på sikkerhet. Dette prosjektet ønsker vi av sikkerhetsmessige årsaker å få fullført i år.

Fornyelse av personalrom på Kråkerøy er igangsatt og dekkes delvis av investeringsprosjektet og delvis av Covid-midler.

Planlegging av fornyelse av personalrom på Gressvik og nytt personalbygg på Onsøy er godt i gang og vil bli prioritert gjennomført i år. Det står kr 5,2 mill fra tidligere bevilgning til driftsbygg og personalrom.

Krigskirkegården: Vi har fått tilbakemeldinger om at det til jul i fjor var så mye overvann på krigskirkegårdens sydlige del at de som hadde gravsted der ikke kom seg frem for å pynte. Selv om situasjonen i fjor var spesiell med ekstremt mye nedbør over lang tid, og mye vann på mange av våre gravplasser, så er det absolutt grunn til å ta problemet alvorlig.

Grunnvannstanden på krigskirkegården er høy. Det ble for en del år siden gjort en jobb med å åpne noen av de åpne grøftene og lede vann inn i overvannssystemet. Det ble også lagt dremsledninger i området der de engelske krigsgravene er. Men store deler av krigskirkegården er fremdeles dårlig drenert. Vi bør se på hvilke muligheter vi har for å utvide drenering slik at vi unngår at eksisterende gravsteder blir liggende under vann.

Det er igangsatt et prosjekt for å se på muligheten for å ruste oss bedre mot økte nedbørsmengder med medfølgende utvasking av *veier på gravplassene*.

Prioriterte nye prosjekter på gravplassene for i år er:

Uteområdet ved Borge kapell. Her har vi startet med å utarbeide skisser for hvordan det kan løses. Universell utforming og hensynet til byggets arkitektur vil ligge til grunn for planene.

Utvidet parkeringsplass ved Torsnes kirke/kirkegård. Her er det nå klart for å sende søknad til kommunen etter at det i kommuneplanens arealdel ble avsatt det arealet vi trenger.

Nytt orgel Leie kapell har lenge stått på ønskelista. Det er nå helt nødvendig å starte arbeidet med å få dette på plass.

Digitalisering av gravkart. Alle registrene våre over gravplassene er digitale. Kartene er det ikke. Ved å digitalisere gravkartene vil vi få en direkte kobling mellom register og kart som gir en bedre oversikt og lettere administrasjon av gravplassene. Vi ønsker å starte med en av gravplassene så raskt som mulig.

Kirker og menighetssenter

Det vises til vedlagt notat der de er gjort nærmere rede for bl. a. disse prosjektene:

Kråkerøy kirke: fremdriften er forlenget fra september til mars 2021. Det har vært omfattende skader som måtte utbedres og ny oppbygning tar tid. Det er mange fagområder som skal koordineres og arbeidene har allikevel gått fint fremover siden oppstart første uken i januar 2020. Opprinnelig budsjetttramme var på kr. 15 mill. eks. mva. I revidert budsjett i des. 2020 estimerte vi ca. kr.18,5 mill. eks. mva. Dette dekkes av mindreforbruk på andre prosjekter som er utsatt og fond.

Nytt orgel i Kråkerøy kirke har vært lyst ut, 10 orgelbyggere viste interesse. Etter anbudsrunde er orgelbygger Weimbs Orgelbau GmbH valgt. Prosjektet er godkjent av kirkelige og antikvariske myndigheter. Budsjetttrammen som er avsatt er kr 5,5 mill. eks mva.

Det blir i tillegg noen bygningsmessige og tekniske tilpasninger på orgelgalleriet. Leveringstid kan være fra ca. 2-2, 5 år.

Bygninger ved Gamle Glemmen kirke: rehabilitering av tak, fasader og vinduer på Kirkestua, Gamlestua, Speiderhuset og Stabburet. Istandsetting av bygningene startet i juni og arbeidene var ferdige i november. Det er også felt noen trær og busker ved bygningene og ved kirken. Rehabiliteringen finansieres av kommune, fellesråd og menighetsråd.

Brannsikring av Gamle Glemmen kirke: Dette er et større prosjekt med installasjon av automatisk slokkeanlegg i middelalderkirken og var planlagt utsatt fra 2020 til 2021. Vi har allerede søkt og fått godkjent at tilskuddsmidler til prosjektet fra Riksantikvaren på kr. 800.000,- kunne forlenges til 1. nov. 2021.

For *Domkirken* er det innhentet tilbud på nytt lydanlegg.

Det har vært *branntilsynsbefaringer* i samarbeid med Fredrikstad brann- og redningskorps på kirker, menighetscenter og kapell.

Ekstra tilskuddsmidler fra kommunen- Covid-19/ koronatiltak: Det er planlagt/ igangsatt flere vedlikeholdstiltak på både kirker, kapell, driftsbygg og utvendig anlegg, med kostnadsramme på kr 2.625.000,- eks. mva. Så langt for 2020 er det utført arbeider for ca. kr. 450.000,- eks. mva og flere arbeider er ferdigstilt pr. idag og flere tiltak forsetter i 2021.

Hauge 2021

Fellessrådet er en av initiativtakerne til 250-årsjubileet for Hans Nielsen Hauges fødsel. I november ble boka boka om Hauge lansert; «Alt eller intet» er skrevet av Jens Olav Simensen og Anne Jorid Pedersen.

Programmet for jubileumsfeiringen har blitt justert etter skiftende smitteverntiltak flere ganger, men selve fødselsdagen, 3. april, påskeaften blir det en markering ute ved bautasten ved Hauges Minde. Hovedmarkeringen blir torsdag 22. april. Da åpnes barndomshjemmet med restaurert museum og ny utstilling, og på kvelden framføres musikalen «Hjerter i brann» med flere barnekor.

I år ble det ingen felleskirkelig gudstjeneste nyttårsdag, men Fredrikstad kristne råd vil arrangere en kveldsgudstjeneste i Domkirken 19. september i anledning av Hauge-jubileet. Fredrikstad gospelkor øver inn en kantate komponert av Martin Alfsen, og det blir en kulturkveld for hele Østfold 23. september. Menighetene i Fredrikstad er også utfordret til å markere jubileet lokalt – ikke minst ved å slippe til predikanter som på ulike måter kan aktualisere engasjementet fra Hauge inn i vår tid. Det største arrangementets blir nyoppsetning av musikalen om Hauge, «Det brenner en ild», som mange husker fra 2017 – men tid og sted er ikke endelig avklart.

Les mer om Hauge og jubileet på hjemmesida: www.haugesminde.no

Kirkene: investering, drift og vedlikehold pr. 1.febr. 2021 -HL
Status så langt på noen av oppgavene:

AN 6578: Rehabilitering innvendig og utvendig Kråkerøy kirke

Fjerning av puss- og malingskader på vegger samt påføring av ny kalkpuss og saneringspuss er utført i kirkerommet og i våpenhuset med trappeoppganger pågår det rehabilitering. Det var også omfattende arbeider i tårnrommet med fuktskadet og saltinfisert puss som måtte fjernes bak der orgelet kommer.

Gulvet i kirkerommet er fjernet og ny oppbygging er foretatt. Nå er gulvet i kirken godt isolert mot grunnen og radonduk er montert. Før gulvene ble støpt ble det montert rør for vannbåren gulvvarme samt for radiatorer. Tekn. anlegg og fremføring av skjulte rør til elektro, belysning, og lydanlegg er ivaretatt. Nye vann- og avløpsrør er lagt i gulvene.

For evt. fremtidig sprinkleranlegg har vi lagt inn tilførselsrør mellom det nye uthuset og kirken, og inne under kirkens gulver slik at dette kan prosjekteres og tilkoples senere.

I sakristiene er det laget gulv av 30 mm finerplater som er isolerte på undersiden, og som er bygget over alle rør og tekniske anlegg. Det blir inspeksjonsluker i gulvene for tilkomst til tekn. anlegg og gulvene får et linoleumsbelegg etterhvert. Innredninger med nye delevegger og nye dører i sakristiene pågår, her blir sanitæranlegget fornyet også.

Kirkebenker er behandlet og alt kirkeinventar som var lagret på eksternt lager på Møklegård ble flyttet tilbake til kirken rett før jul 2020. Behandling av taket inne i kirken er ferdig med rensing og linoljebehandling. Farger er valgt i samarbeid med Riksantikvaren, konservator og siv. arkitekt slik at det blir avstemt etter siste restaurering i 1951 av arkitekt Arnstein Arnebergs farger. Innvendige malerarbeider på vegger er i slutfasen og legging av teglflis på gulvet startet opp 18.nov og var ferdig lagt i desember 2020. Alle flisgulv er dekket til med filt og OSB trefiberplater som beskyttelse i byggeperioden. Korgulvet er bygd opp på nytt og med gjenbruk av tregulvet fra 1911. Her skal det også integreres en HC rampe i tre samt ett trinn i kortrappa som kommer på plass. Både korgulvet med rampe og trapp skal malerbehandles slik at det blir en fin helhet fra siste restaurering og det nye teglflisgulvet.

Arbeidet med dører og vinduer pågår, det er laget nye og noe større dører fra koret til sakristiene. Det må lages ny trapp i stål fra orgelgalleriet til tårnet pga. HMS og brannvern, da den gamle tretrappa var utsatt for fukt og dårlig å gå i. Utvendig har dårlige granittfuger blitt reparert, råte ved utv. svill i bærekonstruksjoner til tak er reparert og beslagsarbeider utført, slik at fuktinntregning reduseres. På utvendig side av korbuen er det oppdaget svakheter i fuger og dette må utbedres for å forhindre fuktinntregning gjennom sålbenk og vegg inn til de flotte dekorasjonsarbeidene. Arbeidene med å tilbakeføre dekormalingen på den buede veggen i koret er godt i gang. Her måtte all veggpuss fjernes for å bygge den opp helt på nytt, og dekormønsteret ble tegnet av før rivearbeidene, og så kopiert for hånd på maler som igjen er tegnet opp på veggen før ny malerbehandling. Forøvrig er dekoren i kortaket over alteret beholdt og reparert.

På loftsgulv over koret og sakristiene, som det er laget tilgang til, lå det bare en papp og et tynt lag med sagspon. Her har det nå blitt etterisolert i tillegg. Ytterdørene må sjekkes opp for råteskader og vanninndriv og vi forsøker å finne gode løsninger på et verneverdig kirkebygg. Det pågår montering av lydanlegg, elektrotekniske anlegg og lysutstyr, brann- og innbruddsalarmer og nytt varmeanlegg. Snekkerarbeider pågår for fullt i sakristiene og i kirkerommet med gulv og fotlister. Vindusrammer er restaurert flere steder i kirken. Uthuset som er til tekn. rom for varmesentral og lager er stort sett fullført, og når det blir klart for at radiatorene i kirken skal monteres er det plan å kjøre i gang varmeanlegget med både vannbåren gulvarme og radiatorvarme.

Foreløpig er fremdriften pr. 1. feb. 2021 forlenget fra september 2020 til ca. mars 2021. Det har vært omfattende skader som måtte utbedres og ny oppbygning tar tid. Det er mange fagområder som skal koordineres og arbeidene har allikevel gått fint fremover siden oppstart første uken i januar 2020. Det har vært god fokus på HMS og smitteverntiltak.

Opprinnelig budsjetttramme var på kr. 15 mill. eks. mva. I revidert budsjett i des. 2020 estimerte vi ca. kr.18,5 mill. eks. mva. Dette dekkes av mindreforbruk på andre prosjekter som er utsatt og fond.

I tillegg pågår innsamlinger i Kråkerøy menighet til nytt inventar som 60 stk. stoler, hyller og skap i kirken, barnekrok og kunst i flisgulvet, samt noe teknisk utstyr.

Vi forventer ytterligere merforbruk på dette komplekse prosjektet med omfattende skadeomfang og merarbeider med oppbygging, og som må gjennomgås nærmere. Bl.a. tilkommer det arbeider på orgelgalleriet pga. nytt pipeorgel og i tårnrommet må det lages helt ny trapp til klokkeloftet samt bygningsmessige utbedringer og branntekniske tiltak. De gamle bærekonstruksjonene i galleriet må også sjekkes og ivareta belastningene for nytt pipeorgel. Her er det bl.a. planlagt at vi åpner gallerigulvet fra oversiden for å sjekke evt. råteskader og vurdere om det trengs utbedringer. Det også råteskader i tårnrommet som må utbedres.

Det har også vært behov for å kartlegge og utbedre skader flere steder på utvendig side av kirken for å hindre fuktgjennomgang.



Kråkerøy kirke under rehab. 14. des. 2020 (foto HL)

Foto 28. jan. 2020 (foto HL)



Uthus og tekn. rom / varmesentral med varmepumpe



Det er planlagt 2 stolrader på hver side fremme i kirken, samt noen til bruk under galleri, i sakristiene og på orgelgalleriet.

Illustrasjon «Nidaros» stol ved kirkebenkene.

Stolene skal fargesettes som hovedfargen på kirkebenkene med den «grønne» fargen på treverket og så nært opp til en silkematt glans som benkene er malt og restaurert med.

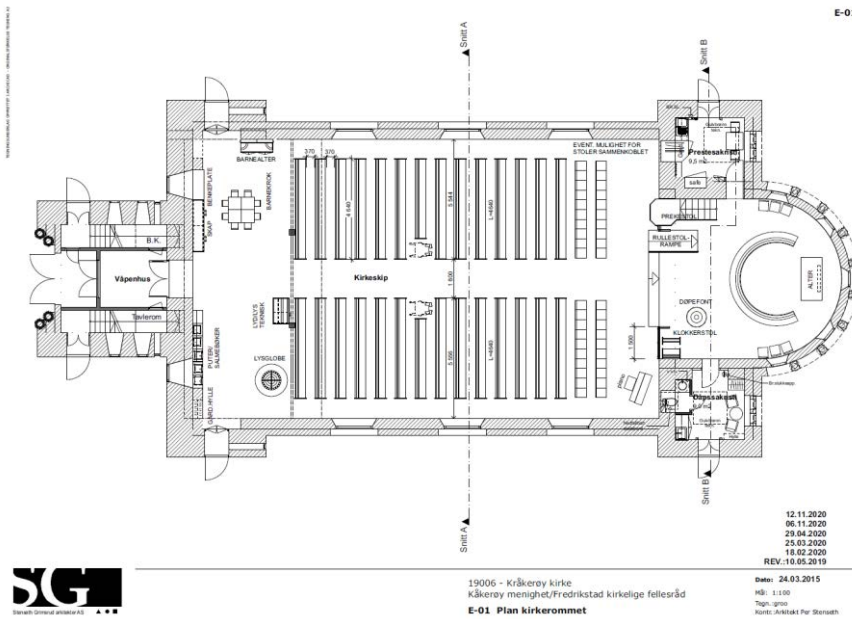

Kråkerøy kirke
plantegning



Kråkerøy kirke-illustrasjon av området under galleriet med barnekrok, skap og hyller, mixebord, lysglobe..

19006 - Kråkerøy kirke
E-05 INTERIOR VED ADKOMST
Dato: 12.11.2020



Vannbåren gulvvarme- fordelingskap bakerst i de gamle ovnsnisjene.

AN 6549: Nytt orgel i Kråkerøy kirke

Etter anbudsrunde er orgelbygger Weimbs Orgelbau GmbH valgt og for orgelprosjektet har vi nå mottatt at våre søknader er godkjente fra kirkelige og antikvariske myndigheter. Vi forbereder nå gjennomgang av kontrakt med orgelbygger i samarbeid med orgelkonsulent. Detaljer i orgelprosjektet skal gjennomgås med hensyn til rehabiliteringen som pågår i kirken. Budsjettrammen som er avsatt er kr 5,5 mill. eks mva. Det blir i tillegg noen bygningsmessige og tekniske tilpasninger på orgelgalleriet. Leveringstid kan være fra ca. 2-2,5 år.



Tegning Weimbs Orgelbau GmbH, perspektiv sett fra koret.



Orgelfasade og buet tak fra 1910 beholdes bak det nye orgelet og det innredes rom for lager og trapp til tårnet bak de gamle fasadene.

Rehab. av Kråkerøy kirke fra år 2020:

- Oppgradering til nytt vannbårent oppvarmingsanlegg med bergvarme. ENØK tiltak.
- Bygningsmessig og teknisk oppgradering.
- Forbedring av rømningskapasitet og tillatt persontall.
- Utbedring av universell utforming og mer fleksibelt og brukervennlig kirkerom og sakristier.
- Barnekrok og fornyelse av inventar.
- Nytt kirkeorgel-eget investeringsprosjekt. Ca. 2-2,5 års leveringstid.
- Bygningsmessig og teknisk oppgradering finansieres via kommunes investeringsmidler til fellesrådet og nytt inventar finansieres av menighetens innsamlinger.

AN 6588: Gamle Glemmen rehabilitering av 4 bygninger i 2020

I hovedsak tak og fasader med vinduer på Gamlestua, Kirkestua Speiderhuset og Stabburet.



Foto 4. jan. 2021 (foto HL)

Det ble oppdaget mer råteskader i kledning og konstruksjoner som det løpende ble vurdert omfanget av, og utbedret på bygningene. Vi besluttet å følge byantikvarens henstilling om å gå over fra alkyloljemaling til linoljemaling på utvendige fasader, dører og vinduer. Det tok noe tid å få avklart fargeprøver og dette ble gjennomgått og avklart med siv. arkitekt i juli. Linoljemaling ble da benyttet både på gammelt og nytt treverk og det ser ut til å bli en fin helhet på bygningene.

På befaring etter at stillaset var montert viste det seg at takrenner og nedløp på Kirkestua var nødvendig å skifte ut og forbedre.

Istandsetting av bygningene startet i juni 2020 og arbeidene gikk utover til høsten.

Rehabiliteringen ble noe forlenget med tanke på merarbeider, noe lengre tørketider med linoljemaling og bestilte ekstraarbeider som var nødvendig å utføre samtidig. Det blir noe merkostnader på råteutbedring, linoljemaling, div. utbedringer og takrenner og nedløp.

Opprinnelig fremdrift med ferdigstilling i september ble estimert forskjøvet til midten av november. Rehabilitering av Kirkestua ble prioritert mht. utleie aug./sept., deretter Gamlestua, Speiderhuset og Stabburet.

Grunnmurene er også spekket over og satt istand. Rehabilitering av bygningene startet i juni 2020 og arbeidene ble ferdig i desember 2020.

Arbeidene er godt dokumentert underveis med foto, tegninger innmerket hvor det er utbedret skader, byggemøter og byggemøtereferater samt beskrivelse.

Rehabiliteringen var stipulert til ca. 1.400.000,- eks mva og finansieres av:
Kulturstøtte kr 100.000,-
Kommune kr 500.000,- ekstra bevilgning
Fellesråd kr. 500.000,-
Menighetsråd kr 300.000,-

Endelig avregning av arbeidene pågår og vi må avvente sluttregnskap inntil alle fakturaer er gjennomgått. Vi har fått til mye for midlene som er tildelt og evt. overstigende sum pga. merarbeider foreslås inndekket av midler hos fellesrådet AN 6536.
Det er også felt noen trær og busker ved bygningene.

Flere andre prosjekter er under planlegging:

AN 6587: Brannsikring av Gamle Glemmen kirke (utsatt til 2021)

Dette er et større prosjekt med installasjon av automatisk slokkeanlegg i middelalderkirken og var planlagt utsatt fra 2020 til 2021. Vi har allerede søkt og fått godkjent at tilskuddsmidler til prosjektet fra Riksantikvaren på kr. 800.000,- kunne forlenges til 1. nov. 2021. For dette prosjektet er det et mindreforbruk på investeringsrammen i 2020, men vil da foreslås på nytt i 2021 investeringsbudsjettet i og med at Riksantikvaren støtter slike prosjekt på middelalderkirker i Norge. Rådgivere for sprinkleranlegg samt for oppfølging av grøfter, arkeolog, bygg- og branningeniør og arkitekt må bl.a engasjeres i dette arbeidet og bistå i oppfølging av prosjektering og oppfølging av entreprenører. Arbeidet er søknadspiktig overfor kirkelige, antikvariske og kommunale myndigheter. De må avsettes en plass for en sprinklersentral og foreløpig er tanken å bygge om uthuset som ligger delvis under kirkegården nord-øst for kirken til dette formålet. Det gamle uhuset har en meget dårlig standard og må før eller siden rives eller gjøres noe med. Vanntilførselen til et automatisk slokkeanlegg må oppgraderes og grøftetraséer må prosjekteres. Det er et automatisk fredet kulturminne fra middelalder og kirkegård. Det kan kanskje være mulig å benytte deler av dagens rørtrase til våpenhuset som ble bygget i 1991 og grunn grøft inntil kirkeveggen ned til tekn. rom/ uthus, men dette må gjennomgås nærmere. Det stilles høye krav til installasjonen og at det skal være minst mulig synlig. Budsjettering er ikke klar foreløpig men vi laget et grovt estimat på ca. kr. 5 mill eks. mva i 2020, og det vil være nødvendig å starte prosjektering og tilbudsinnhenting for å få mer oversikt over arbeidet.

AN 6583: Kirkerehabilitering

For *Domkirken* er det innhentet tilbud fra flere leverandører på nytt lydanlegg som skal vurderes.

Her har menigheten foreløpig delfinansiert med kr 250.000,-

Fellesrådet skal også bistå med investeringsmidler men først skal det velges leverandør og hvilke type anlegg som passer til Domkirken.

Diverse kirkerehab. og oppgradering

For flere av kirkene er det behov for rehabilitering og oppgraderinger både innvendig og utvendig, tekniske anlegg og utvendig anlegg.

Det bør også settes av en ramme til uforutsette arbeider.

Det pågår arbeid med å lage et forprosjekt og kostnadsoverslag for oppgradering av menighetssalen i underetasjen i Glemmen kirke for Glemmen menighetsråd.

For årene fremover må det settes av tilstrekkelige rammer for rehabilitering av Rolvsøy kirke, spesielt tårn og fasader, samt Domkirken med innvendig rehabilitering og oppgradering av hovedorgelet. Disse kirkerehab. prosjektene blir meget omfattende.

AN 6536:

Betania menighetsenter

Det er ønskelig for Østre Fredrikstad menighet at vi bistår i arbeidet med å lage et forprosjekt angående rehabiliteringsbehov både innvendig og utvendig. Det er store oppgaver som ligger foran og som det er behov for å finansiere.

Ekstra tilskuddsmidler fra kommunen- Covid-19/ koronatiltak

Det er i 2020 planlagt/ igangsatt flere vedlikeholdstiltak på både kirker, kapell, driftsbygg og utvendig anlegg, og flere tiltak er allerede planlagt utført i 2021.

Tiltaksliste med en kostnadsramme på kr 2.625.000,- eks. mva. var vedlagt i fellesrådets møte 21. okt. 2020, og tiltakslisten er justert noe underveis.

Planlegging og rapportering av tiltak er i samarbeid med Fredrikstad kommune, avd. teknisk drift, og slik at arbeidene skulle komme raskest mulig i gang i år 2020 samt planlagt innen des. 2020 også for arbeider som skulle utføres i 2021.

Så langt for 2020 er det utført arbeider for ca. kr. 450.000,- eks. mva og flere arbeider er ferdigstilt pr. idag og flere tiltak forsetter i 2021.

Drift

Det har vært inspeksjon av tak, takrenner, beslag og nedløp på kirker og kapell i desember 2020. Dette er helt nødvendig forebyggende og verdibevarende vedlikehold for å oppdage evt. skader tidlig.

Noen steder er det oppdaget lekkasjer i kirketårn som må utbedres. Flere kirker har også behov for større vedlikehold av vinduer og dører for å nevne noen oppgaver. Bare dette er tilsammen store oppgaver som krever et større vedlikeholdsbudsjett.

Kirkens hus

Leieavtalen gjelder fra 01.10.2018 i 5 år fram til 30.09. 2023.

Innen ett års tid bør dette være drøftet, og det kan være fornuftig allerede nå å forespørre eier om hva som vil skje med bygget på kort og lang sikt.

Utklipp fra leiekontrakten:

7 LEIEPERIODEN

(1) Leieforholdet løper fra 01.10.2018 (**Overtakelse**) til 30.09.2023 (**Leieperioden**), hvoretter leieforholdet opphører uten oppsigelse. Leieforholdet kan ikke sies opp i Leieperioden.

(2) Fristen for å sende flyttingsoppfordring etter Leieperiodens utløp er seks måneder.

(3) Leietaker har rett til å forlenge Leieperioden i en periode på 5 år på samme vilkår som i denne leieavtalen, men slik at Leien skal justeres til markedsleie. Dersom Leietaker ønsker å benytte sin rett, skal dette meddeles skriftlig til Utleier tidligst 18 måneder før og senest 12 måneder før utløpet av Leieperioden.